

Notice d'installation et d'utilisation pour les poêles à granulés ALKO 12 V1



Sommaire

Introduction	Page 3
Recommandations de sécurité	Pages 4-5
Description du poêle	Pages 6-8
Montage	Pages 9-11
Chargement des granulés	Page 12
Combustible / Installation	Page 13
Installation	Pages 13-14
Utilisation du panneau de contrôle	Pages 15-25
Statistiques / suggestions	Page 26
Allumer / Éteindre	Page 27
Gestion des alarmes et avertissements	Page 28
Liste des alarmes et avertissements	Page 29
Entretien	Pages 30-31
Tableau des pièces d'usures	Pages 32-34
Recyclage et/ou élimination	Page 35
Notes	Page 36
EcoDesign et performances	Pages 37-38
Garantie	Pages 39
Fiches d'efficacité énergétique	Pages 40

Vous avez acheté un poêle à granulés de la marque FONTE FLAMME et nous vous en remercions.

Cette notice comprend des recommandations spécifiques à votre poêle. Il est impératif de les respecter pour bénéficier des meilleures performances mais aussi de la garantie sur cet appareil. Le non respect de ces recommandations annule la garantie.

L'installation de votre poêle doit être faite par un professionnel. Toutes les réglementations locales et nationales, ainsi que les normes européennes, doivent être respectées lors de l'installation de l'appareil.

Cette notice cite certaines réglementations mais n'est en aucun cas exhaustive. En particulier, il est impératif de respecter les normes suivantes avec leurs additifs et leurs éventuelles mises à jour :

- La norme française NF DTU 24.1 P1 relative aux travaux de fumisterie.
- La norme européenne EN 13384-1 relative à une méthode de calcul des conduits de fumée.
- La norme européenne EN 15287-1 relative à la mise en œuvre de conduits à pression négative.

Les poêles Alko répondent aux exigences des appareils de type CC50 conformément à la norme EN16510, article 4. Les caractéristiques du poêle Nano permettent des configurations de fumisterie qui ne sont pas couvertes par le DTU 24.1. Notamment l'utilisation de conduit concentrique. Dans ces cas il est impératif de respecter :

- Le Cahier des Prescriptions Techniques Communes n°3708 (CSTB)
- Les recommandations propres aux avis techniques des produits de fumisterie utilisés.

Les normes DTU peuvent être commandées par internet à l'adresse : <https://www.boutique.cstb.fr>

Les normes EN peuvent être commandées par internet à l'adresse : <https://www.boutique.afnor.org>

Les Avis techniques et Document Technique d'Application peuvent être téléchargés gratuitement : <https://evaluation.cstb.fr/fr/rechercher/>

Description de l'étiquette de marquage CE de l'appareil

L'étiquette d'identification est généralement collée à l'arrière de l'appareil.

The diagram shows a CE marking label for a pellet stove. The label contains the following information:

- Manufacturer: FONTE FLAMME-34 Rue Pierre Boulanger Clermont Ferrand
- CE Marking: CE 25
- Standard: EN 16510-2-6
- DOP Nr.: P00058490 - N.B. 2456
- Text: Space heating in residential buildings and may be cooking
- Type: NANO BLACK 9
- Matr N°: LT202528880581185050631
- Technical specifications table:

mchim	0 kg	Pnom	9 kW
db	0 mm	ηnom	88 %
df	1500 mm	Ppart	2.5 kW
dc	750 mm	ηpart	91 %
dr	50 mm	ηK	84 %
ds	200 mm	EEL	124
dl	1500 mm	Class	A+
dp	1000 mm	eISB	0.002 kW
S	0 mm	eImax	0.045 kW
COnom (13% O2)	50 mg/m³	eImin	0.020 kW
NOxnom (13% O2)	99 mg/m³	PIN : 9	
OGCnom (13% O2)	2 mg/m³	Recommended fuels	Pellet
PMnom (13% O2)	10 mg/m³	Appliance for intermittent operation	
COpart (13% O2)	275 mg/m³	Only use recommended fuels!	
NOxpart (13% O2)	62 mg/m³		
OGCpart (13% O2)	5 mg/m³		
PMpart (13% O2)	8 mg/m³		
Tsnom	270 °C		
pnom	12 Pa		
φf.g nom	5.4 g/s		
Tspart	99.7 °C		
ppart	10 Pa		
φf.g part	3.1 g/s		
Tclass	400		

Additional information on the label includes a 'Type' field with the value 'CC50' and a recycling symbol.

Callout boxes provide the following explanations:

- Norme et numéro de Déclaration de performance de l'appareil.
- Nom de l'appareil.
- Capacité portante d'un conduit de fumée.
- Distances de sécurité. Voir page 13
- Voir DOP page 38
- Type de l'appareil selon l'EN16510
- Numéro de série de l'appareil, à transmettre pour toute demande au service technique.
- Voir DOP page 38
- Type de combustible : granulés de bois
- Lire attentivement la notice.
- Voir consigne de tri page : 35

Recommandations de sécurité

Pour utiliser longtemps votre appareil, lisez attentivement cette notice. Vous trouverez des informations concernant l'installation, l'utilisation et l'entretien de votre poêle. Il est impératif de bien comprendre le contenu de cette documentation avant d'utiliser votre poêle. En cas de doute, demandez conseil à votre installateur.

La présente documentation fait partie intégrante de votre poêle et doit toujours être consultable. En cas de revente du poêle, vous devez la remettre au nouveau propriétaire.

Les risques de brûlure

Lors du fonctionnement, la température des surfaces externes de votre poêle est très élevée, il est donc impératif d'observer la plus grande prudence car les risques de brûlures sont importants.

La vitre, la porte et le conduit de raccordement ne doivent pas être touchés lors du fonctionnement. Soyez particulièrement vigilants avec les enfants !

Les opérations de nettoyage sont strictement interdites lors du fonctionnement, vous devez attendre le refroidissement complet de l'appareil.

Recommandations pour l'installateur

- Assurez-vous que l'implantation du poêle soit conforme aux distances de sécurité par rapport aux matériaux combustibles.
- Assurez-vous lors de la mise en place de l'appareil d'avoir un accès et un espace suffisant pour l'entretien de l'appareil et du conduit.
- Assurez-vous que l'appareil est raccordé électriquement conformément à la norme NFC15100 sur un circuit indépendant, comportant un conducteur de « terre », protégé par un disjoncteur lui même placé sous une protection différentielle de 30 mA. Assurez-vous que l'installation de la prise de terre soit conforme.
- Assurez-vous de débrancher l'appareil avant toute intervention sur les parties électriques, électroniques, le connecteur et les parties mobiles (chargement granulés, nettoyage creuset...)
- Avant la mise en place de l'appareil, assurez-vous que le plancher soit capable de supporter le poids de l'appareil avec son habillage (voir tableau des caractéristiques).
- Assurez-vous que l'appareil dispose d'une arrivée d'air comburant indépendante, conformément au DTU24,1 et à l'arrêté « CO » . Dans le cas où celle-ci ne serait pas raccordée à l'appareil, le poêle ne peut pas être installé dans une pièce équipée d'un système d'extraction d'air (VMC, Hotte de cuisine...)
- Assurez-vous que les grilles d'air ne puissent pas être obstruées ou fermées accidentellement.
- La pièce dans laquelle est installé l'appareil doit faire un volume supérieur à 30 m³. Et ne pas posséder de système de ventilation de pression inférieure à -15 Pa.
- Le poêle ne peut pas être installé dans une salle de bain, dans une cuisine fermée, dans une véranda, dans un local humide (piscine etc...)...
- Assurez-vous que la dimension de l'arrivée d'air comburant soit suffisamment dimensionnée et validée par la méthode de calcul relative à la norme.
- L'arrivée d'air comburant doit être dimensionnée de manière à satisfaire la note de calcul selon la norme EN 13384-1. (Ø60mm pour L≤1m, Ø80mm pour 1≤L≤3m, Ø100mm pour 3≤L≤5m, conduit concentrique ≤6m)
- Il est toléré que l'appareil fonctionne en régime humide en faible puissance, dans ce cas l'évacuation des condensats doit être raccordée au tout à l'égout via la sortie prévue.
- Il est interdit d'installer un clapet de tirage sur le conduit de fumée de cet appareil.

Recommandations pour l'utilisateur

- Destination d'emploi : le Alko est un poêle pour le chauffage domestique, alimenté exclusivement avec des granulés de bois par chargement automatique. Cette destination est valable uniquement pour un appareil en parfait état du point de vue structurel, mécanique et de pose.
- Utilisez uniquement les combustibles recommandés (voir chapitre «Combustible»).
- L'appareil doit fonctionner uniquement avec la porte du foyer fermée. N'ouvrez jamais celle-ci lorsque le poêle est en fonctionnement.
- Réalisez toutes les opérations de nettoyage et d'entretien régulièrement.
- **RISQUE D'ÉTOUFFEMENT** : Ne laissez pas les enfants jouer avec les éléments d'emballage de l'appareil (film plastique, polystyrène...) !
- **RISQUE DE BRÛLURES** : L'appareil présente des surfaces extérieures particulièrement chaudes (porte, poignée, verre, conduit d'évacuation de fumée...). Il est donc recommandé d'éviter d'entrer en contact avec ces pièces lors du fonctionnement !
- **RISQUE D'INCENDIE** : Ne pas poser de linge directement sur l'appareil pour le faire sécher !
- N'allumez jamais votre poêle sans avoir au préalable nettoyé le creuset comme indiqué au chapitre «Entretien et nettoyage».
- N'éteignez jamais votre poêle avec de l'eau ou en le débranchant électriquement.
- Ne rajoutez jamais manuellement des granulés dans le creuset lorsque le poêle est en fonctionnement.
- Soyez prudent lors de la manipulation du couvercle du réservoir à granulés. Lors de la fermeture vous devez l'accompagner tout en veillant à ne pas vous coincer les doigts.

- Cet appareil n'est pas prévu pour être utilisé par des personnes (y compris les enfants) dont les capacités physiques, sensorielles ou mentales sont réduites, ou des personnes dénuées d'expérience ou de connaissance, sauf si elles ont pu bénéficier, par l'intermédiaire d'une personne responsable de leur sécurité, d'une surveillance ou d'instructions préalables concernant l'utilisation de l'appareil.
- Il convient de surveiller les enfants pour s'assurer qu'ils ne jouent pas avec l'appareil.
- Si le cordon d'alimentation électrique est endommagé, il doit être commandé auprès de notre service après-vente et remplacé par un technicien qualifié afin d'éviter tout danger.
- En cas de feu de cheminée éteignez le poêle, débranchez le électriquement et laissez la porte du foyer fermée.
- Si des gaz/fumées non brûlés se forment à l'intérieur du foyer, il ne faut pas couper l'alimentation électrique et il faut s'éloigner le plus possible de l'appareil.
- Il est interdit d'utiliser l'appareil si la vitre ou les joints de la porte sont endommagés
- Il est interdit de charger manuellement les granulés dans le creuset, cette action pourrait générer une quantité anormale de gaz imbrûlés, et provoquer un risque d'explosion.
- L'accumulation de granulés dans le creuset après un allumage manqué doit être retirée avant de procéder à une nouvelle tentative d'allumage.
- Toute modification ou altération de l'appareil non autorisée peut être dangereuse pour la sécurité des utilisateurs.
- Seul l'utilisation de pièce de rechange certifiée est autorisée.
- Il est interdit d'utiliser de l'essence, du combustible pour lampe, du kérosène, du liquide allume-feu, de l'alcool ou des liquides similaires pour allumer ou raviver une flamme dans cet appareil. Tenir ces liquides à bonne distance de l'appareil durant son fonctionnement

Description du poêle Alko

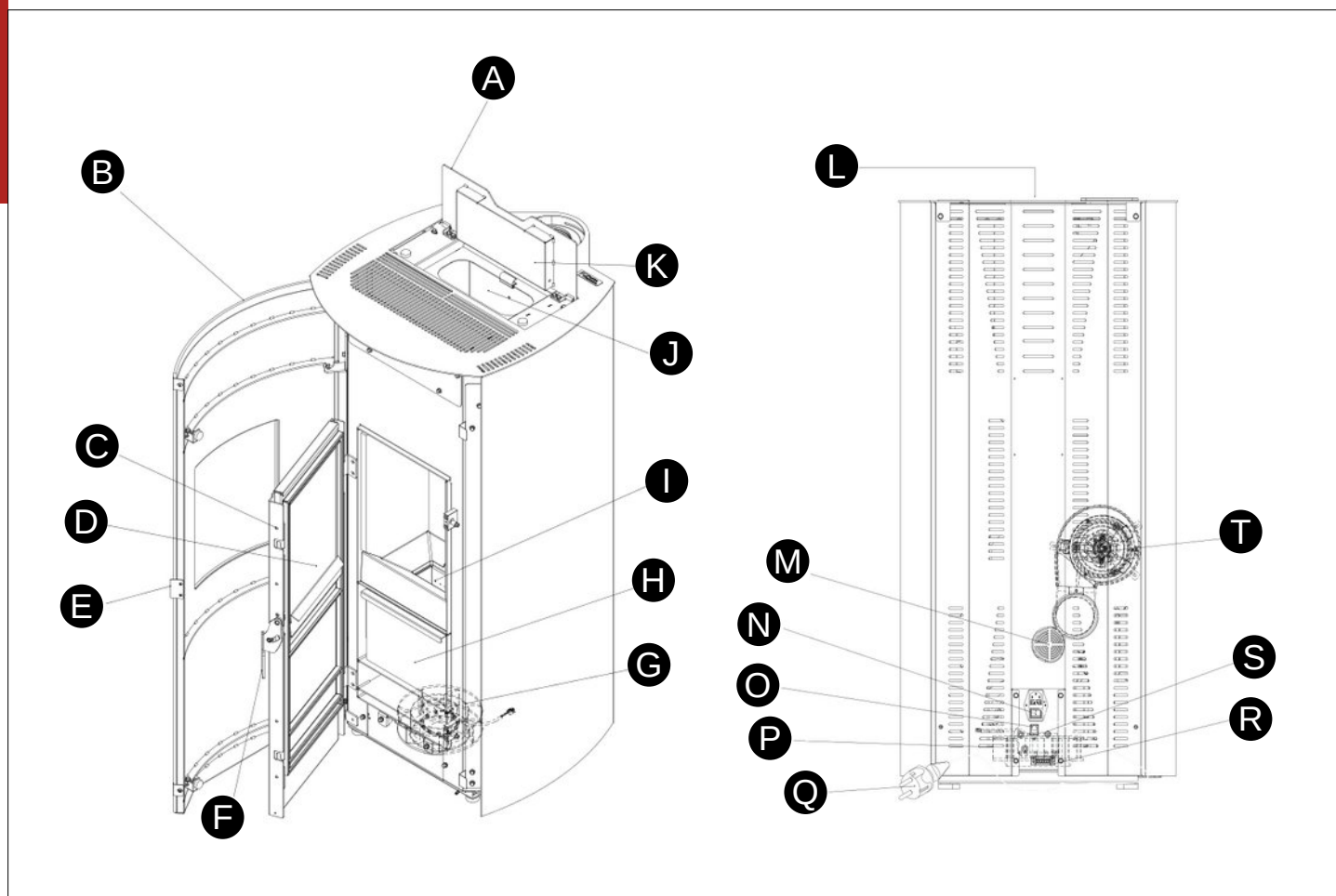

- A Trappe support du panneau de commande tactile
- B Porte esthétique
- C Porte de la chambre de combustion
- D Vitre vitrocéramique
- E Poignée porte esthétique
- F Poignée de porte de la chambre de combustion
- G Ventilateur de convection
- H Cendrier
- I Creuset de combustion
- J Réservoir à granulés
- K Couvercle du réservoir à granulé
- L Dessus de l'appareil
- M Buse de prise d'air de combustion
- N Interrupteur générale de l'alimentation électrique
- O Connecteur RJ11
- P Ventilateur de convection
- Q Câble d'alimentation
- R Bornier de service avec sonde de température ambiante
- S Bouton de réarmement manuel de sécurité thermique
- T Ventilateur de distribution d'air chaud

Dimensions :



TABLEAU DES CARACTÉRISTIQUES TECHNIQUES

Alko 12

	Min	Maxi
Puissance	2,8 kW	12 kW
Consommation horaire	0,64 kg/h	2,75 kg/h
Rendement	90 %	90 %
Co moyen à 13% O ₂	250 mg/Nm ³	50 mg/Nm ³
Co ₂ moyen	NC %	NC %
Ø buse de sortie des fumées	80 mm	
Ø buse de prise d'air de combustion	130 mm	
Poids	165 kg	
Combustible	Granulés de bois	
Capacité du réservoir à granulés	15 kg	
Alimentation électrique	230 V/50 Hz	
Consommation électrique à puissance max	75 W	
Consommation électrique à l'allumage	360 W	

Schéma électrique :

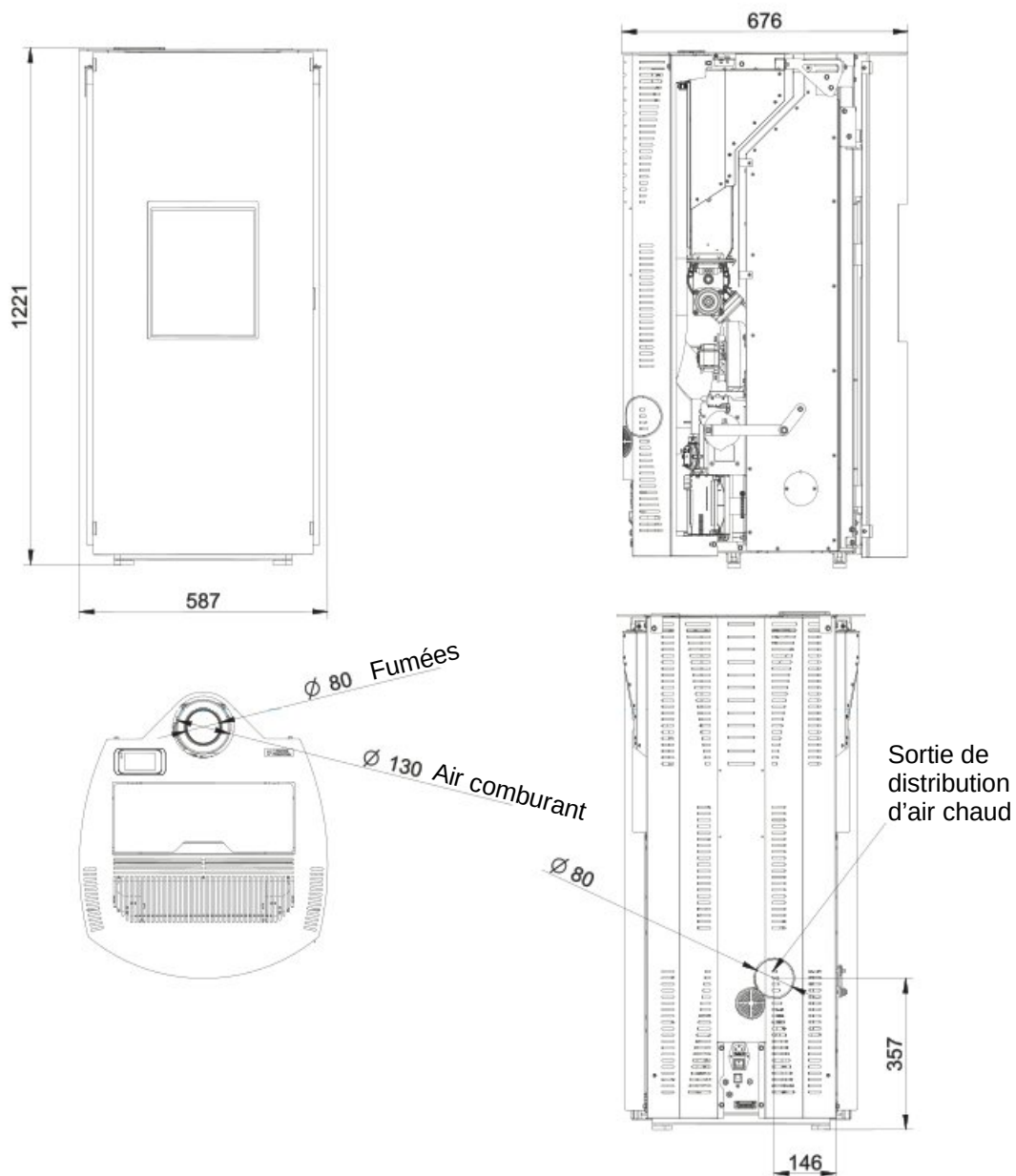
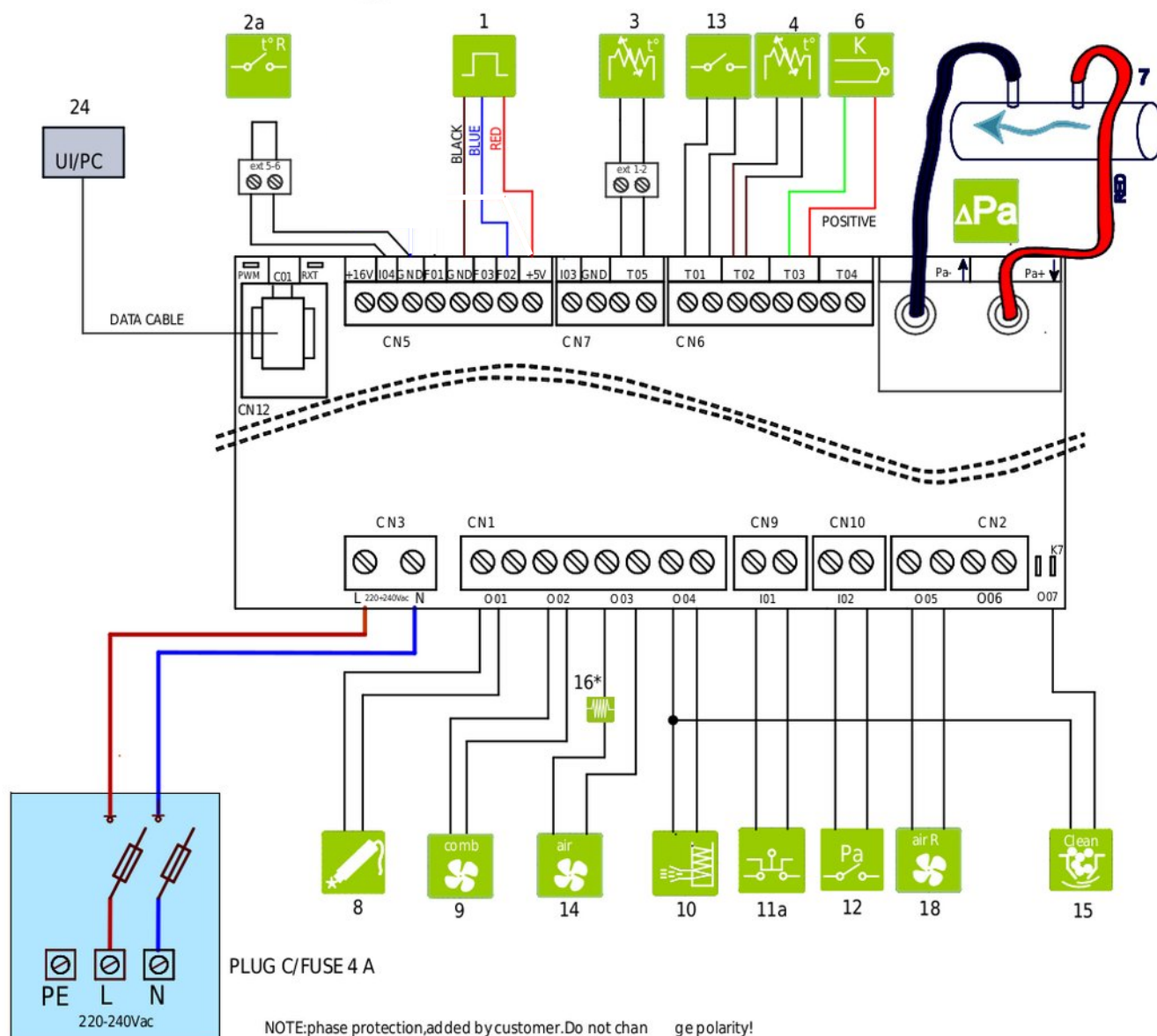

	1	Capteur effet hall
	2a	Thermostat ventilateur droite
	3	Sonde ambiante
	4	Sonde granulés
	6	Sonde fumées
	7	Différentiel de pression
	8	Résistance à incandescence
	9	Ventilateur évacuation fumées
	10	Doseur chargement
	11a	Sécurité STB

	12	Sécurité pression basse
	13	Microrupteur
	14	Ventilateur ambiant
	15	Nettoyage brasier
	18	Ventilateur ambiant de droite
	24	Panneau de commande
	32	Interrupteur principal

Réception et dé-palettisation :

Retirer les deux équerres de blocage en dévissant les trois vis de chaque côté.

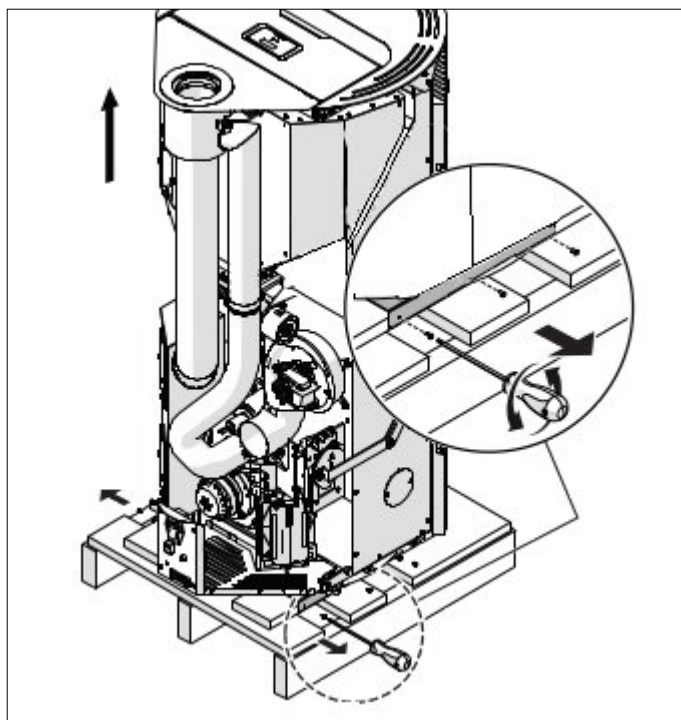

Mise à niveau du poêle :

Le poêle doit être posé de niveau et d'aplomb avec l'aide d'un niveau à bulle. Celui-ci se règle avec les pieds de réglage.

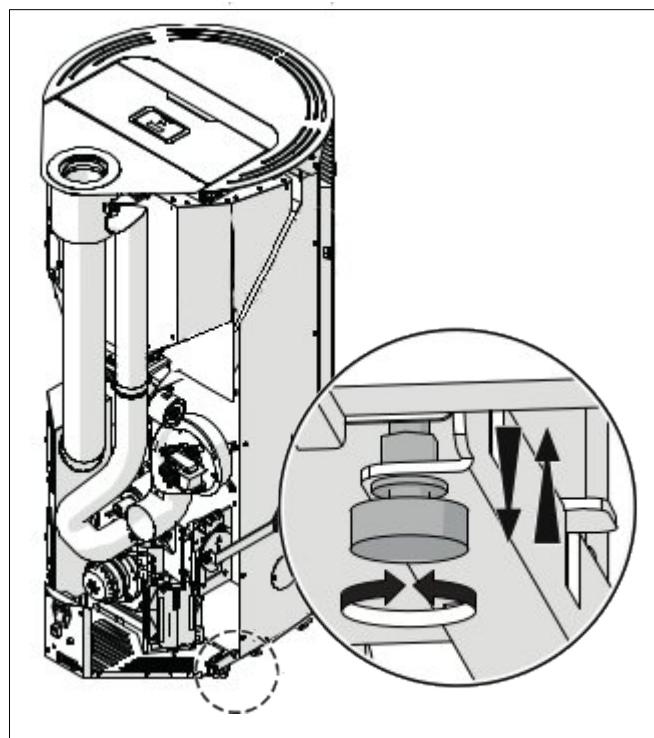

Chaque installateur devra fournir en conformité avec le DTU la fiche de calcul suivant la norme En-13384-1 afin de bien dimensionner le conduit par rapport à chaque situation.

Montage avec conduit concentrique :

Il est possible d'utiliser un conduit concentrique pour l'évacuation des fumées et en même temps ramener l'air nécessaire pour la combustion.

Afin de permettre cette configuration, il suffit de connecter un tuyau coaxial car le poêle est déjà équipé d'usine pour ce genre d'installation.

Pour le conduit concentrique, nous préconisons une hauteur limite de 6 mètres avec du diamètre 80/130.

Pour une pose en ventouse, il est obligatoire d'avoir une partie verticale d'un minimum de 60 cm.

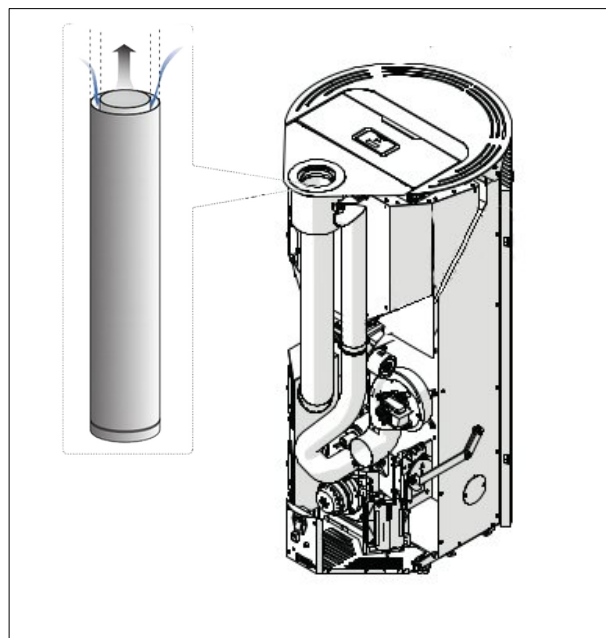

Montage avec conduit simple paroi et prise d'air comburant dans la pièce :

Dans ce cas, l'air comburant sera pris dans la pièce où l'appareil est installé.

Connecter le tuyau de la sortie des fumées après avoir monté l'enjoliveur comme sur le schéma.

S'assurer d'avoir réalisé une entrée d'air comburant conforme aux prescriptions des arrêtés CO .

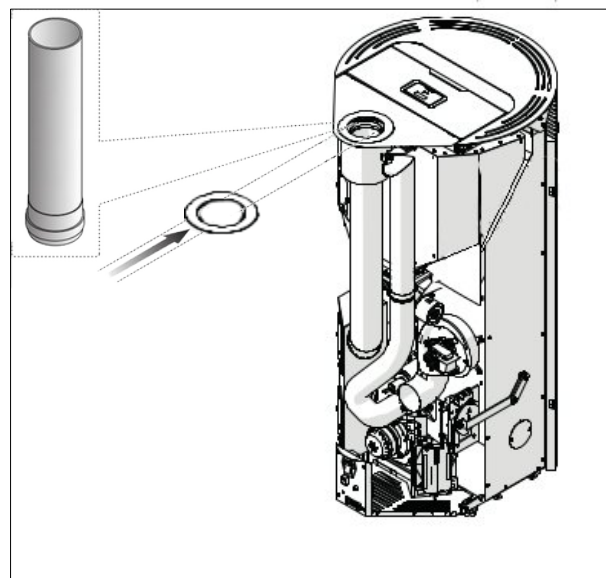

Montage avec conduit simple paroi et prise d'air directement à l'extérieur :

Dans ce cas l'air comburant sera pris directement à l'extérieur par l'arrière du poêle.

Démonter la grille arrière du poêle et déconnecter le tuyau flexible de l'entrée d'air dans la partie supérieur.

Connecter le tuyau de la sortie des fumées après avoir monté l'enjoliveur comme sur le schéma.

Enlever la grille pré-coupée et passer le tuyau flexible pour le connecter à une prise d'air externe.

Remonter la grille arrière.

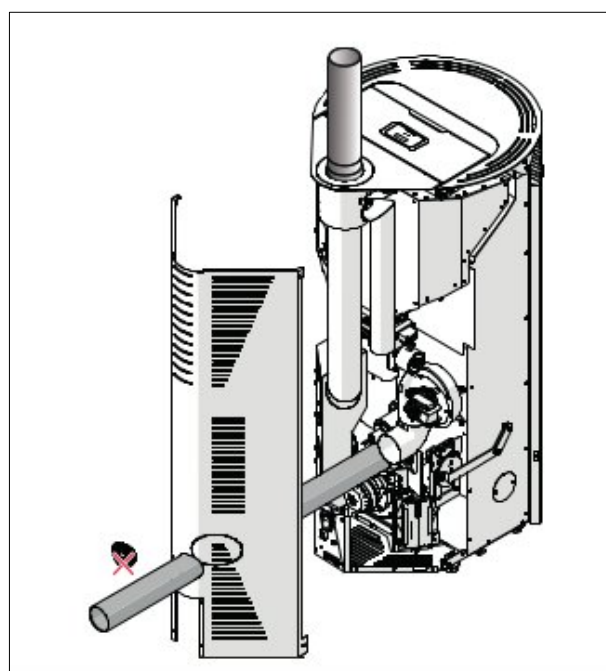

Montage des habillages de côtés :

Utiliser les vis présentes dans le sachet du carton d'habillages pour fixer ceux ci sur le corps de chauffe.
 Pour plus de facilité vous pouvez démonter la porte esthétique en dégonflant celle ci.

Emboîter les ergots inférieurs de l'élément latéral dans les supports du socle de l'appareil.



Partie inférieure de l'habillage latéral.

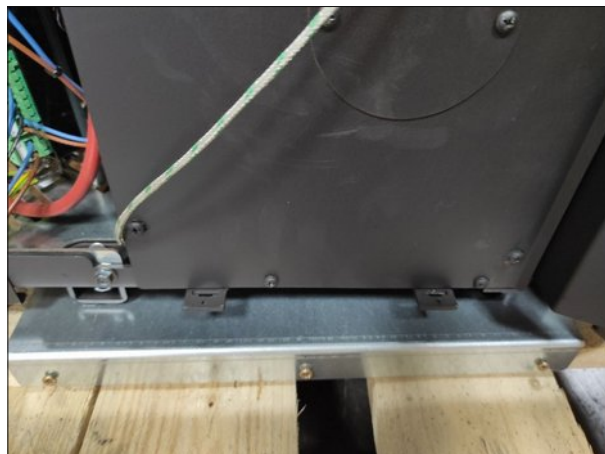

Support en partie inférieure de l'appareil.



Puis fixer le côté en partie supérieure de l'appareil, une vis sous la trappe du réservoir et une autre en façade.
 Faire de même avec l'autre côté.

Chargement du granulés

Pour remplir le réservoir de votre appareil :

- Ouvrir la trappe du réservoir pour le chargement des granulés.
- Charger les granulés.
- Refermer la trappe (attention aux doigts).

L'appareil ne fonctionne que lorsque la trappe du réservoir des granulés est fermée. Pendant le fonctionnement, le poêle émet un signal sonore à l'ouverture de la trappe. Elle peut rester ouverte 60 secondes maximum avant que le poêle ne se mette en alarme.

Faire attention qu'aucun granulé n'empêche la fermeture correcte de la trappe.

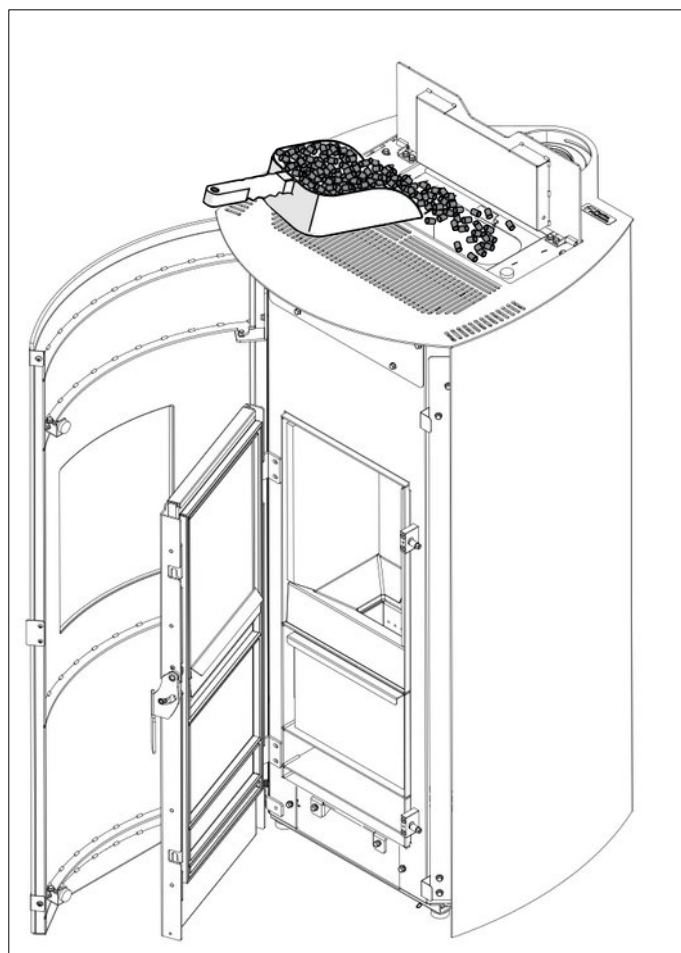
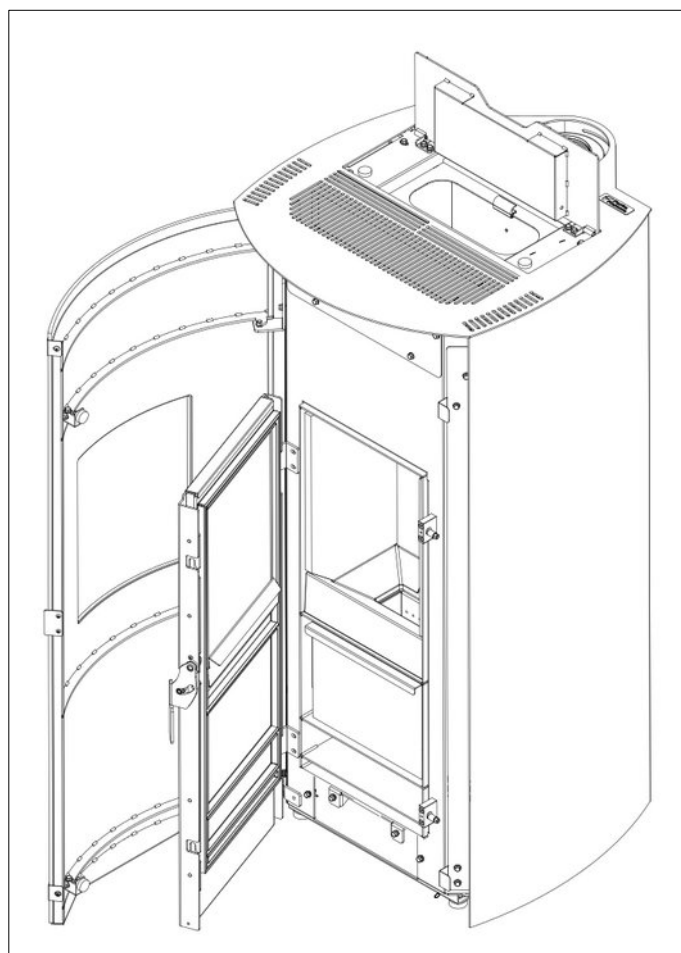

Combustible

Caractéristiques des granulés :

Le combustible à utiliser est du granulé de bois certifié de classe A1 selon la norme ISO 17225-2.

Le granulé de bois est le seul combustible autorisé pour votre poêle.

Les performances, la puissance et la fréquence de l'entretien sont fortement dépendants de la qualité des granulés utilisés.

Pour un fonctionnement correct de votre poêle, utilisez des granulés avec les caractéristiques suivantes :

- Diamètre de 6 à 7 mm
- Longueur maximum égale à 30 mm
- Teneur maximum en humidité de 8 à 9 %
- Taux de cendre inférieur à 1,5%
- Matière volatile entre 80 et 88 %
- Teneur en hydrogène de 5 à 6,5 %

- Teneur en carbone de 40 à 50 %
- Teneur en soufre inférieur à 0,1 %
- Pouvoir calorifique de 16900 à 19500 kJ/kg

De plus, les granulés ne doivent pas être friables, pour éviter de se décomposer lors de leur passage dans la vis sans fin.

Stockage et manipulation des granulés :

Les granulés doivent être stockés dans un local à l'abri de l'humidité et du froid intense. La puissance calorifique des granulés très froids (<5°C) ou humides est moindre, et la fréquence de nettoyage est plus importante. Procédez avec précaution lors de la manipulation des sacs pour éviter la formation de sciure et de poussière. L'introduction de sciure dans le réservoir peut provoquer le blocage du mécanisme d'alimentation en granulés (vis sans fin) dans la chambre de combustion.

Installation

Le bon fonctionnement de votre poêle est fortement dépendant de la qualité de son installation. Il est donc important de confier les travaux d'installation à une personne compétente. Fonte Flamme ne saurait être tenue responsable de problèmes causés par un défaut d'installation. La mise en œuvre conforme de votre poêle relève de la responsabilité exclusive de l'installateur.

Lieu d'installation :

Tous les matériaux inflammables à proximité du poêle (bois de construction, meubles, tissus de décoration, etc) doivent être protégés contre la chaleur.

Pour cela, vous devez respecter une distance minimale entre ces matériaux et les parois du poêle.

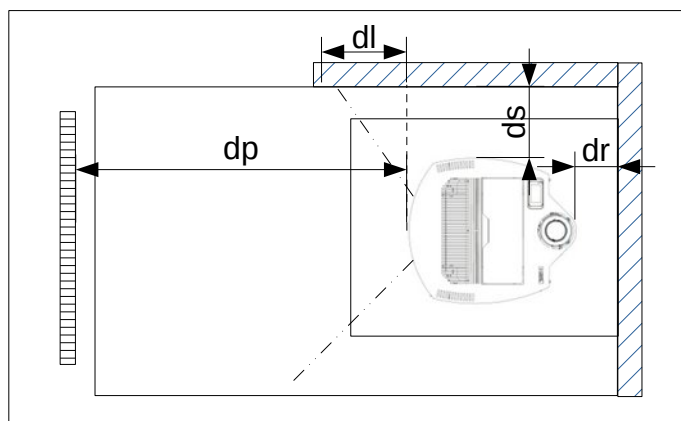

- dc : 75 cm
- dp : 80 cm
- df : 150 cm
- db : 0 cm
- dr : 5 cm
- dl : 150 cm
- ds : 5 cm

Les sols en matériaux combustibles (tapis, parquet, moquette, etc) doivent être remplacés ou protégés en les couvrant d'une matière incombustible sous le poêle ainsi que devant l'ouverture du foyer sur 50 cm minimum à l'avant et 10 cm sur les côtés. Nous vous conseillons de placer sous le poêle une plaque de protection en verre ou acier.

Dans tous les cas il faut prévoir un espace suffisant autour de votre poêle pour les opérations d'entretien et de maintenance.

Si le conduit de raccordement est susceptible de rayonner en direction de la sonde de température ambiante, protégez cette dernière du rayonnement ou déplacez la.

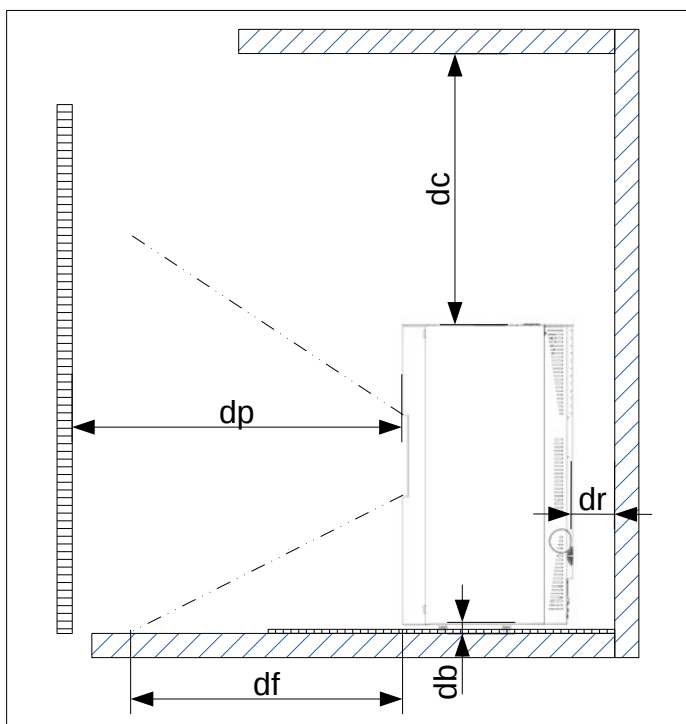

Mise de niveau du poêle :

Le poêle doit être parfaitement de niveau, il est équipé de pieds réglables.

Règles d'installation et préconisations :

Un conduit de fumée ne peut être utilisé que par un seul appareil. Vous devez vous assurer qu'aucun autre appareil ne soit raccordé au conduit.

Le conduit de fumée ne doit pas être supporté par le poêle, il doit être maintenu par un dispositif adapté.

Désignation :

Les composants du conduit d'évacuation des produits de combustion ont les caractéristiques minimales suivantes :

- T400 N1 W Vm(C2) G pour les conduits de fumée isolés ou concentriques.

- T400 N1 W Vm(C2) G pour les tubages. Les tubages flexibles doivent également être double peau intérieur lisse.

- T400 N1 W Vm(C1) G pour les conduits de raccordement simple paroi.

Des précautions doivent être prises pour tous les conduits de fumée métalliques (y compris les conduits de raccordement) de façon à limiter l'augmentation de température au voisinage du conduit. Ces précautions visent à améliorer la circulation de l'air autour du conduit.

Dimensionnement :

Le dimensionnement de l'installation doit être réalisé selon les dispositions de la norme NF EN 13384-1 :

- Le tirage doit être suffisant pour maintenir les conduits de fumée et de raccordement en dépression par rapport à la pièce ($P_z > P_{ze}$ et $P_z > P_B$).

- En puissance nominale (puissance maximum), le conduit de fumée doit fonctionner en régime sec, c'est à dire sans condensation ($T_{iob} > T_g$). Le régime humide, c'est à dire avec condensation est admis en allure réduite. Les éléments à prendre en compte pour le calcul sont différents en fonction du type d'amenée d'air de combustion :

En configuration prise d'air extérieur Raccordée de façon étanche		
tw	m	Pw
12KW 253°C	12KW 5,9 g/s	0 Pa

En configuration prise d'air dans la pièce		
tw	m	Pw
12KW 253°C	12KW 5,9 g/s	3 Pa

(Température des fumées = tw / Débit massique des fumées = m / Pression à la buse de l'appareil = Pw)

Le diamètre, la longueur et les éventuelles pertes de charge du conduit d'amenée d'air doivent également être pris en compte dans le calcul.

**CAS PARTICULIER D'INSTALLATION :**

Dans le cas d'une pose dite "en ventouse" avec un conduit concentrique à terminal horizontal débouchant en zone 3 le menu « tour fixe » doit être activé. (contacter votre revendeur).

Utilisation de l'afficheur

Tous les règlements locaux et nationaux, notamment ceux qui font référence à des normes nationales et européennes, doivent être respectés lors de l'utilisation de l'appareil.

L'ensemble des fonctions de votre poêle est accessible à l'aide du panneau de contrôle présenté ci-dessous. Les touches de contrôle sont tactiles, il suffit de les effleurer.



Icône	Description
	Alarme
	Avertissement
	Fonction Mode écologique
	Menu principal
	Allumage de l'appareil
	Chrono activé
	Fonction « Antigel » active
	Verrouillage écran
OFF	Indication appareil éteint
20	Température définie
25,8	Température relevée par la sonde

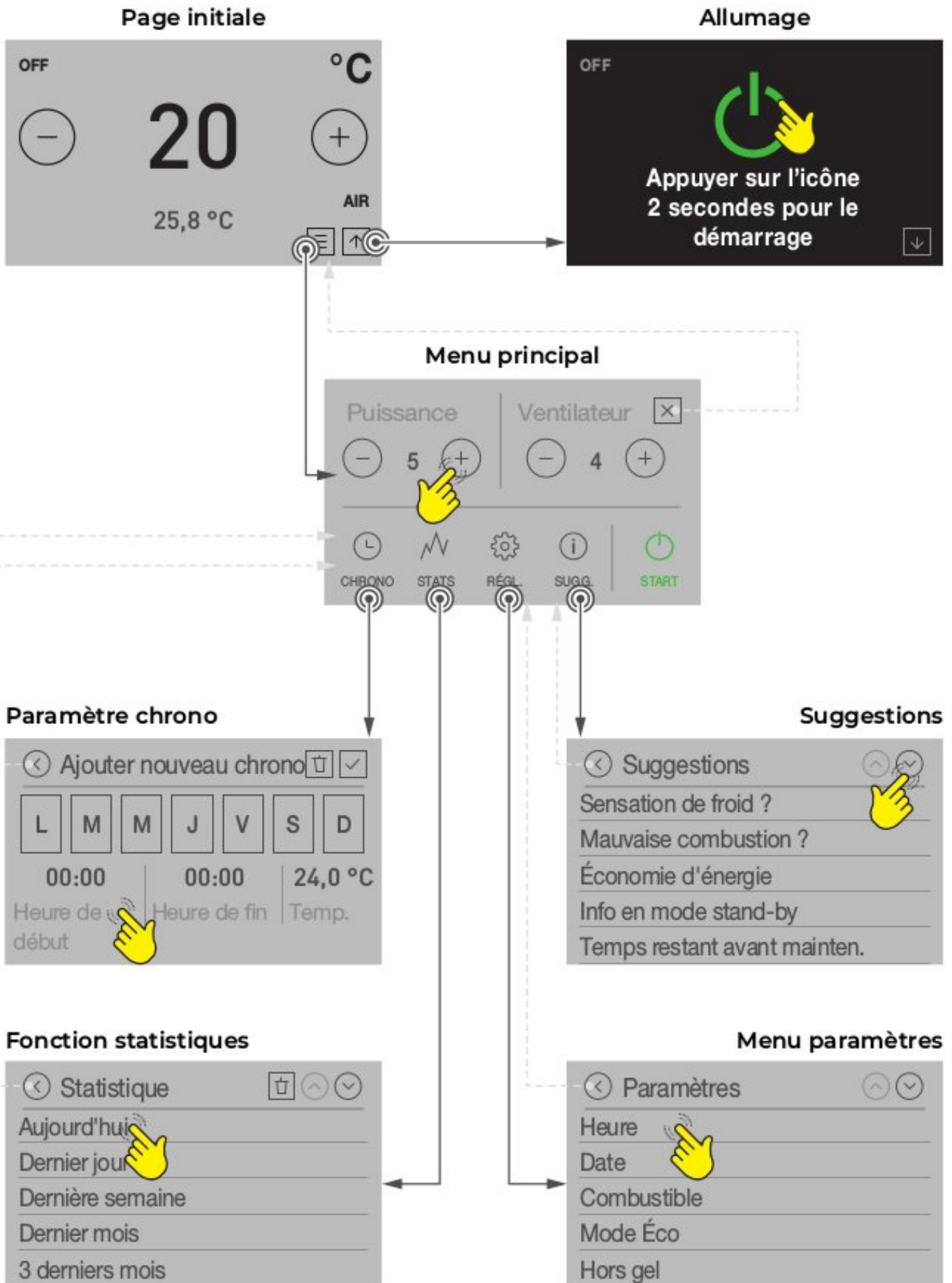

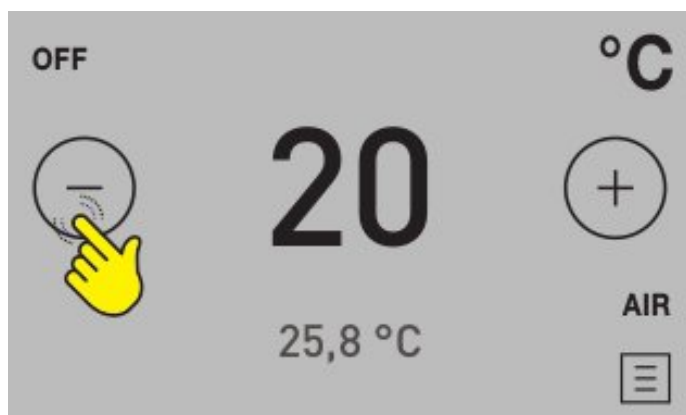

Modification de la température ambiante :

La modification de cette valeur permet de définir la température à atteindre dans la pièce, qui est directement lue par la sonde de température ambiante de l'appareil.

Pour modifier la valeur de la température, appuyer sur l'icône  pour diminuer la température

et sur l'icône  pour augmenter la valeur de celle-ci.

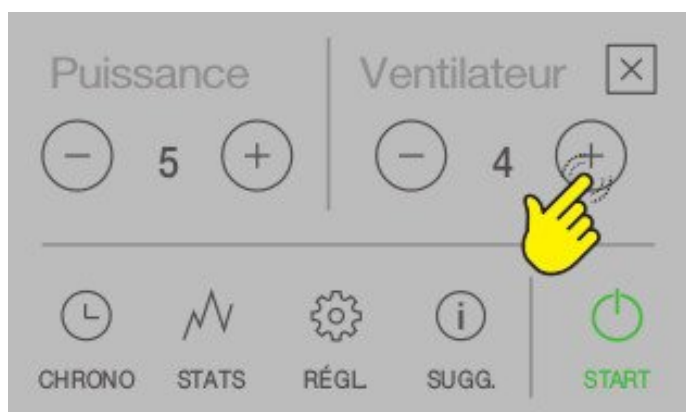
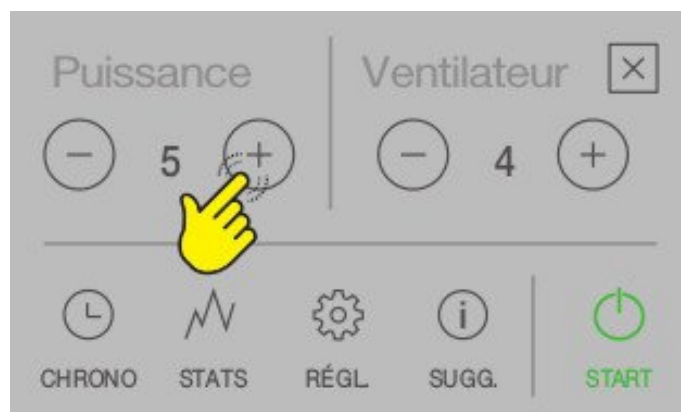

Modification de la Puissance :

Cette fonction permet de faire varier la puissance de chauffe entre 1 et 5. La valeur 1 correspond à la puissance minimale, la valeur 5 correspond à la puissance maximale.



Modification de l'air de convection :

Cette fonction permet de régler la vitesse du ventilateur interne de convection. Vous pouvez modifier la puissance de la convection en appuyant sur :

 ou 

«OFF» : Le ventilateur est éteint, le poêle fonctionne en convection naturelle.

- 1 : puissance minimale ; 5 : puissance maximale.
- Auto : Le poêle régule automatiquement la vitesse du ventilateur en fonction de la puissance de fonctionnement.
- «Hi» : Fonctionnement ultrarapide. Permet de réchauffer rapidement la pièce.

La valeur de la vitesse de ventilation ne peut pas être inférieure à la puissance de chauffe moins 2.

Puissance = 5 : Ventilation minimum 3

Puissance = 4 : Ventilation minimum 2

Puissance = 3 : Ventilation minimum 1

Puissance = 2 : Convection naturelle

Puissance = 1 : Convection naturelle

Exemple : Si la puissance de chauffe est réglée sur 3, la ventilation ne pourra pas être réglée sur une valeur inférieure à 1, ceci pour éviter que l'air de convection soit trop chaud.

Par conséquent, pour faire fonctionner le poêle en convection naturelle, il est nécessaire de régler la puissance de chauffe sur 1, 2 ou 3 avant de désactiver la ventilation.

Info : Si ajout d'un afficheur TFT sur les Alti 8Kw le menu ne sera pas affiché

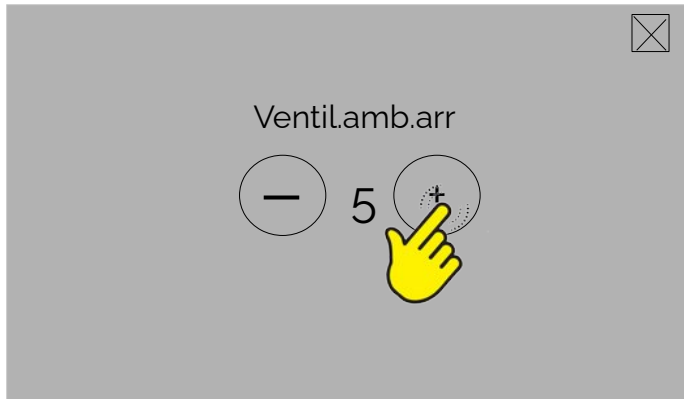
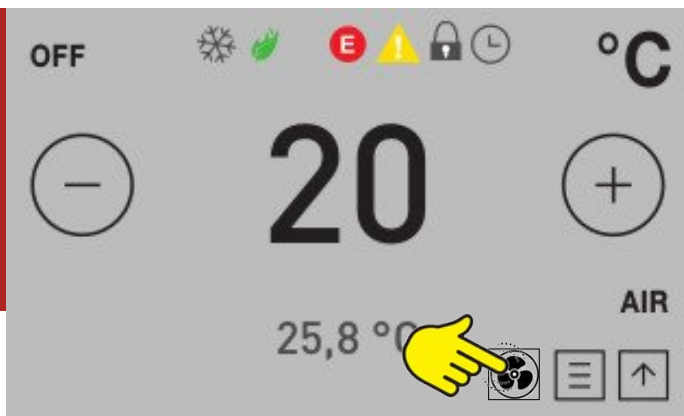

Modification de La Distribution d'air chaud :

Cette fonction permet de faire varier la vitesse du ventilateur interne de distribution d'air chaud entre 1 et 5. La valeur 1 correspond à la vitesse minimale, la valeur 5 correspond à la vitesse maximale.

Programmation Horaire (CHRONO)

Il est possible de configurer, d'activer et d'attribuer aux différents jours de la semaine les programmes personnalisés pour l'allumage et/ou l'extinction automatique de l'appareil.

Il est possible de configurer jusqu'à 6 programmes personnalisés.

Pour chaque programme, on peut programmer l'heure d'allumage, l'heure d'arrêt et la température désirée.

Il est possible d'attribuer à chaque jour de la semaine jusqu'à 3 programmes.

Création de programme journalier :

Pour créer les différents programmes, veuillez sélectionner l'onglet « Ajouter nouveau chrono ».

Par la suite cliquez sur heure de début et rentrez l'heure souhaité du démarrage et d'extinction du poêle avec la température.

Sélectionnez les jours voulu et appuyer sur la touche

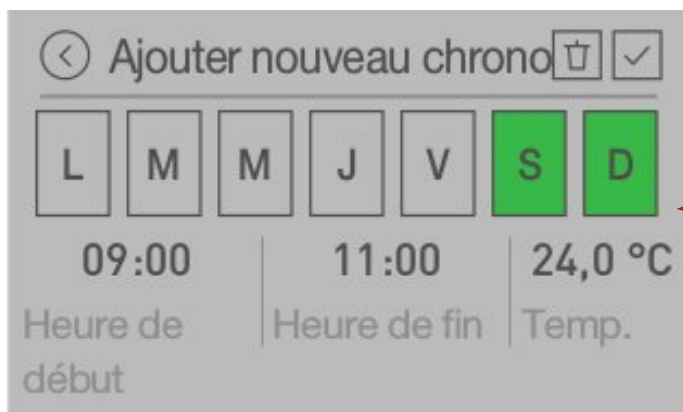
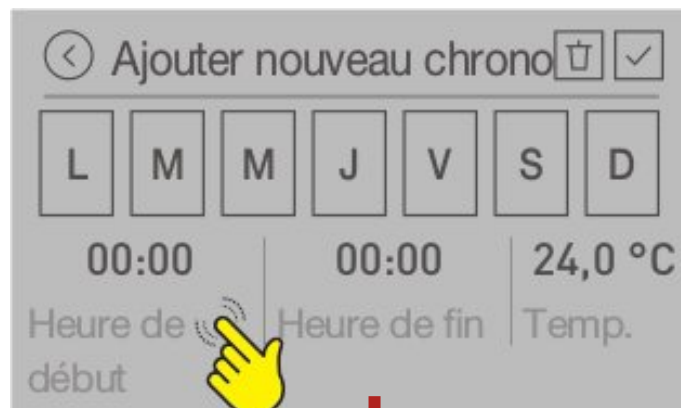
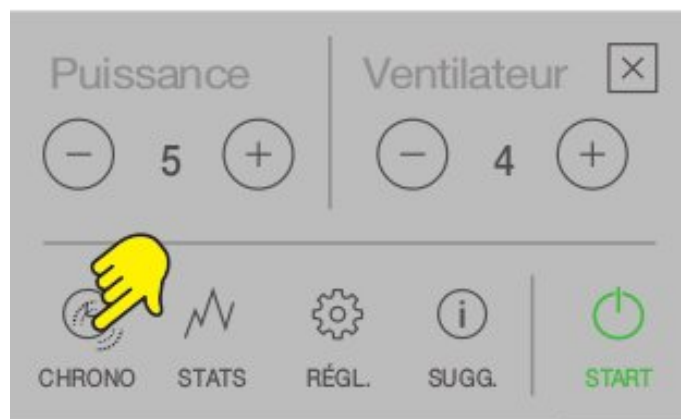

Activation / désactivation du Chrono :

Sélectionner ON pour activer le chrono ou OFF pour le désactiver.

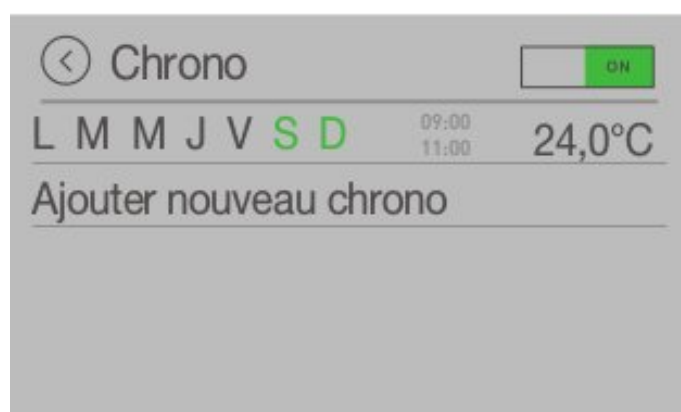
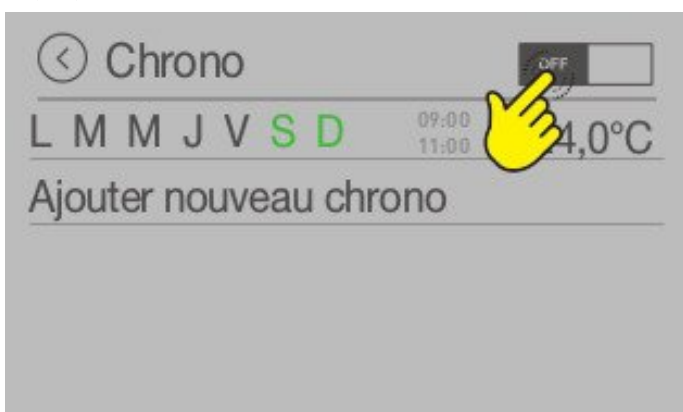

Dans cet exemple, l'appareil s'allumera à 9h00 et s'éteindra à 11h00 avec une consigne de température de 24°C le samedi et le dimanche.



Menu paramètres (RÉGL)

Appuyer sur l'icône  pour accéder au menu paramètres.

Appuyer sur  et  pour parcourir la liste des paramètres.

Appuyer sur le paramètre souhaité pour ouvrir la page de modification de ce paramètre.

Les paramètres sont en général modifiables en appuyant sur l'icône  ou .

Appuyer sur  pour confirmer ou sur  pour fermer la page de modification sans sauvegarder.



Liste des paramètres

Paramètre	Description	Valeurs définissables	Valeurs par défaut
Heure	Réglage heure	Date et Heure correctement réglées	
Date	Réglage date		
Combustible	Il est possible de définir 3 configurations différentes de combustion	1 ... 3	1
Mode écologique *	Active le Mode écologique	ON ; OFF	<input type="checkbox"/>
Hors Gel	Température minimale en dessous de laquelle l'appareil s'allume	OFF ; 3 ... 20 °C (OFF ; 3 ... 50 °C)	OFF
Options écran	Règle le degré de luminosité et les informations de l'écran en veille		
Unité de températ.	Unité de mesure de la température	°C ... °F	°C
Haut-parleur	Règle le niveau du volume	OFF ; 1 ... 5	3
Heures résiduelles	Affiche les heures restantes avant l'entretien périodique.		2016 h
Menu installateur	Modifie/Affiche la configuration de l'appareil		
Menu de service	Menu de compétence du centre d'assistance		
Verrouillage écran	Règle la modalité de blocage des touches	OFF ; LOW ; HI	OFF
Langue	Définit la langue de l'écran :	English Italiano Deutsch Español Français Português Bosanski jezik Slovenscina Swedish Dutch Romana	English
Info	Affiche les informations système		

Réglage de l'heure et de la date

Ces sous-menus permettent de mettre à jour l'horloge du poêle. Cette étape est nécessaire pour le fonctionnement de la programmation horaire.

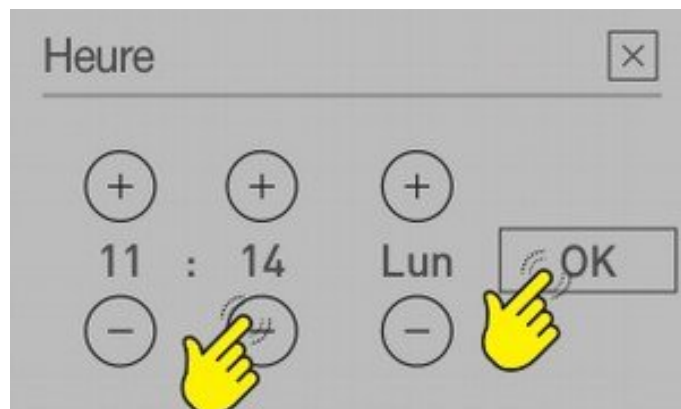

Combustible

Ce menu permet d'activer ou de désactiver la fonction autonomie de granulés et de modifier le réglage de la qualité des granulés.

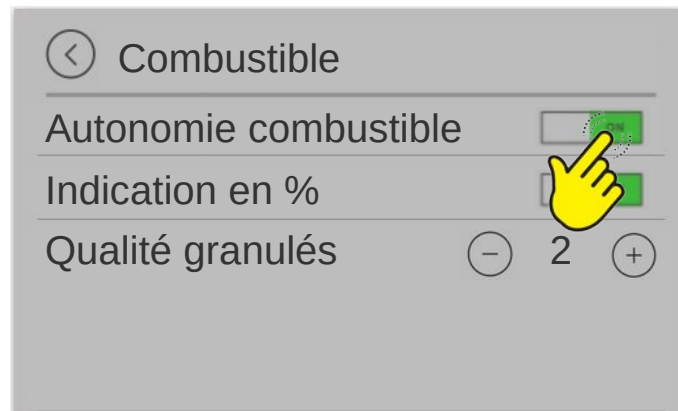

En activant l'autonomie combustible, un nouvelle icône apparaît sur l'écran d'accueil. Il est possible d'afficher le niveau du réservoir en pourcentage en activant cette option. Ainsi une estimation instantanée de l'autonomie en granulés est affichée.

Cet icône permet également d'indiquer au poêle que le chargement en granulés a été fait.

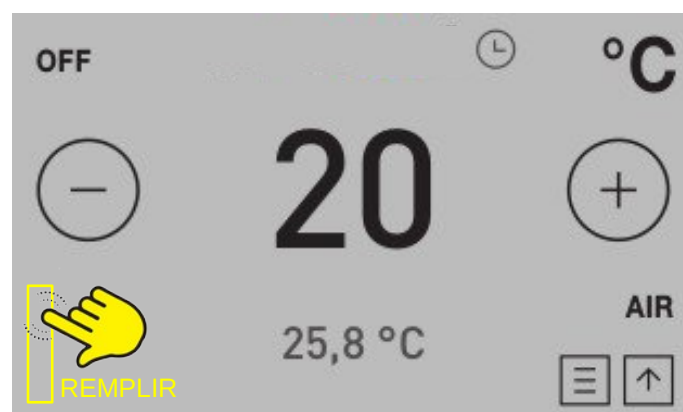



Réglage 1 = Granulés de bonne qualité
Paramètre usine.

Réglage 2 = Granulés de qualité moyenne
Le poêle envoie plus d'air pour palier la mauvaise qualité du granulé et réalise des phases de nettoyage pour éjecter les résidus de combustion du creuset.

Réglage 3 = Granulés de moins bonne qualité
Le poêle envoie encore plus d'air et moins de granulés pour palier la mauvaise qualité du granulé et réalise des phases de nettoyage pour éjecter les résidus de combustion du creuset.

Mode éco

Ce sous-menu permet d'activer, ou pas, le mode 'Eco'. 'ON' signifie que le mode éco est actif, 'OFF' que le mode est désactivé.

Le poêle dispose de 2 modes de régulation de température : un mode normal et un mode éco. Le choix du mode de régulation permet de s'adapter à la pièce dans laquelle le poêle est installé. Le mode normal est à privilégier dans les pièces mal isolées ou dans les grandes pièces. Le mode éco est adapté pour les pièces de petite taille et/ou très bien isolées ou en inter-saison.

Mode de régulation normal :

Lorsque le mode normal est sélectionné (mode éco désactivé), le poêle module la puissance en fonction de la température de consigne. Si la température ambiante est inférieure à la température de consigne, le poêle fonctionne à la puissance sélectionnée par l'utilisateur. Si la température de consigne est atteinte, le poêle fonctionne à la puissance minimum de façon à faire redescendre progressivement la température ambiante

Attention !

Ce mode de régulation n'est pas adapté à toutes les pièces.

En effet, dans certains cas, la puissance minimale est suffisante pour chauffer le local où se situe le poêle, et la température ambiante continue de monter après avoir atteint la consigne ce qui entraîne une surchauffe de la pièce. Dans ce cas, il est conseillé d'activer le mode éco.

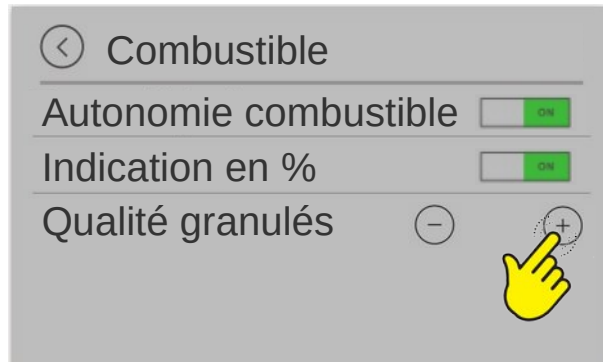

Mode éco :

En mode éco, le poêle utilise 2 valeurs de température pour se réguler, une température de consigne haute et une température de consigne basse.

La température de consigne haute est égale à la température de consigne sélectionnée par l'utilisateur plus 1,2°C (réglage d'usine).

Température de consigne haute = Température de consigne + 1,2°C.

La température de consigne basse est égale à la température de consigne moins une valeur choisie par l'utilisateur (voir paragraphe suivant : «Delta de température en mode éco»). Cette valeur est appelée «delta T». Par défaut le delta T est réglé sur 2°C.

Température de consigne basse = température de consigne - delta T.

Le poêle fonctionne à la puissance sélectionnée tant que la température de consigne n'est pas atteinte. Lorsque la consigne est atteinte, le poêle passe en puissance minimum. Lorsque la température de consigne haute est atteinte le poêle s'éteint. Il se rallume à la puissance sélectionnée lorsque la température de consigne basse est atteinte (température de consigne basse - delta T). Le mode éco fonctionne avec ou sans la programmation.

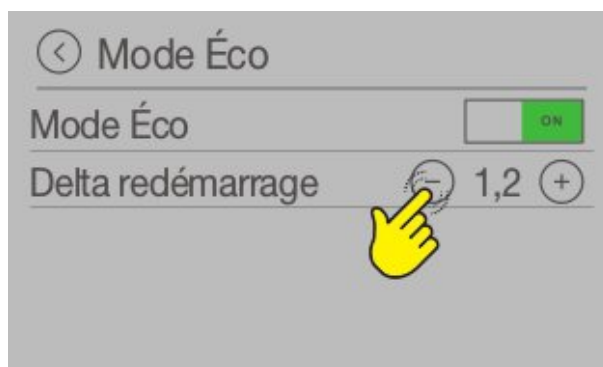

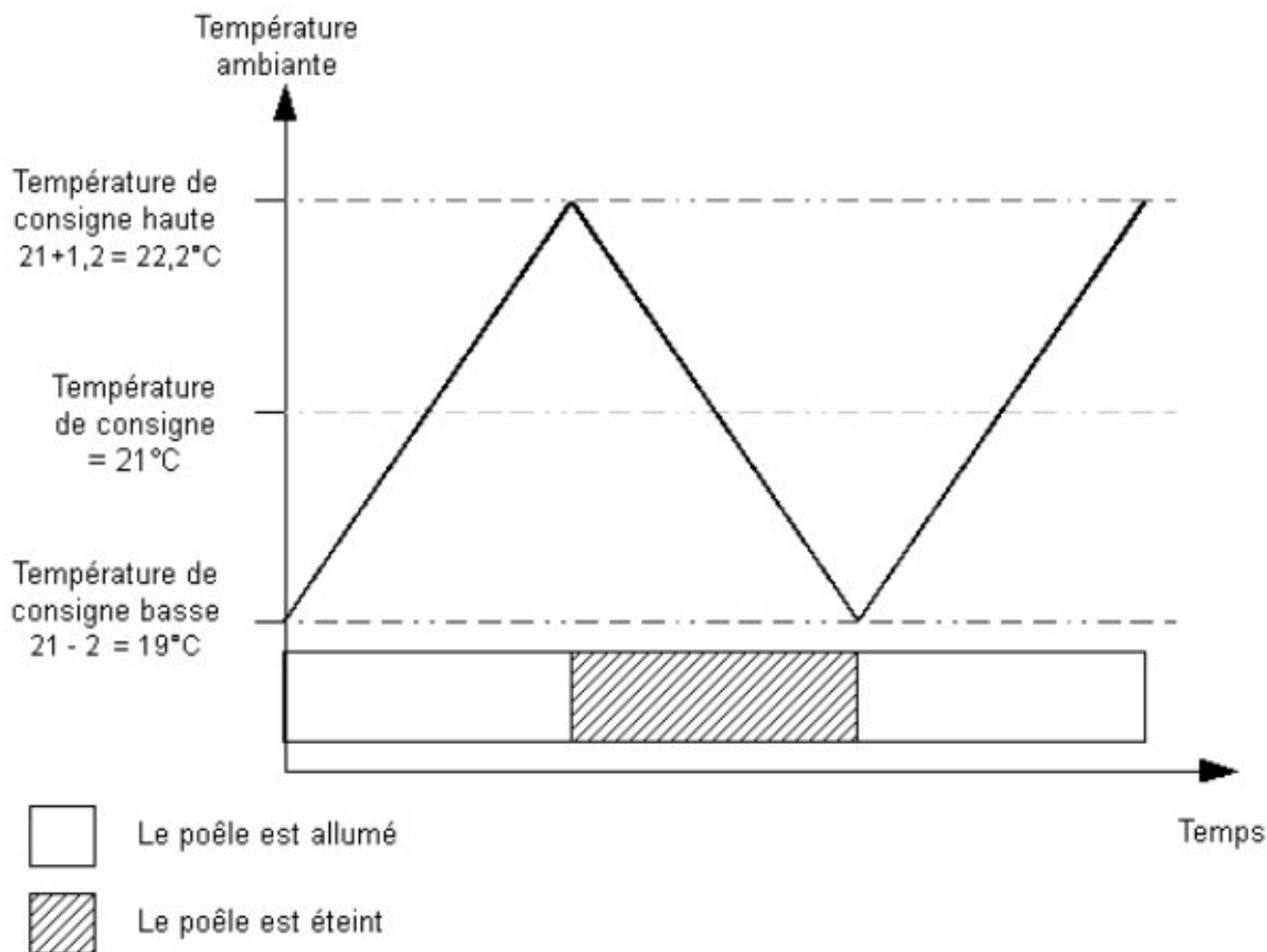

Attention !

Des démarrages trop fréquents en mode éco (plusieurs démarrages par heure) peuvent accélérer l'usure de votre poêle, dégrader ses performances et être source de problèmes (allumages ratés, consommation électrique excessive, mauvaise combustion). Si votre poêle s'allume trop souvent, essayez tout d'abord de baisser la puissance de chauffe.

Vous pouvez également augmenter le delta T, le poêle redémarrera à une température plus basse ce qui aura pour effet d'espacer les allumages. Attention, un delta T trop grand peut être source d'inconfort.

Exemple :

La température de consigne choisie par l'utilisateur est de 21°C et le delta T est réglé sur $2,5^{\circ}\text{C}$.

Température de consigne haute = $21^{\circ}\text{C} + 1,2^{\circ}\text{C} = 22,2^{\circ}\text{C}$
 Température de consigne basse = $21^{\circ}\text{C} - 2,5^{\circ}\text{C} = 18,5^{\circ}\text{C}$

Dans cet exemple le poêle démarrera lorsque la température ambiante passera en-dessous de $18,5^{\circ}\text{C}$. Il s'éteindra lorsque la température ambiante atteindra $22,2^{\circ}\text{C}$.

Si le nombre de démarrages est toujours trop élevé, c'est que le mode éco ne convient probablement pas et il est préférable de le désactiver.



Quand l'écran ci-dessus apparaît, le poêle est en « veille » sous le mode éco et redémarrera automatiquement.

Mode Hors Gel

Le mode hors gel permet de sélectionner une température de consigne en-dessous de laquelle le poêle se rallumera automatiquement.

La programmation horaire doit être activée pour que le mode hors gel fonctionne.

Cette fonction est active en dehors des heures de programmation.

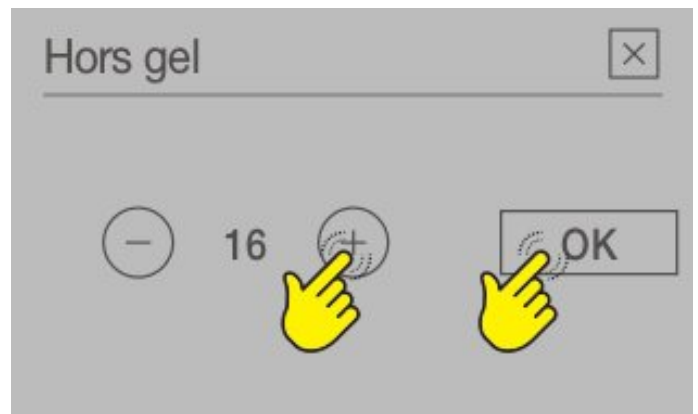

Options d'écran

Appuyer sur « Options écran » pour modifier les caractéristiques d'affichage de l'écran.

Paramètre « Luminosité de l'affichage » :

Luminosité durant l'utilisation de l'écran : de 0 à 100% de luminosité

Les valeurs pouvant être définies : MIN - 2 - 3 - 4 - MAX :

Automatique : réglage en fonction du capteur de luminosité sur l'afficheur

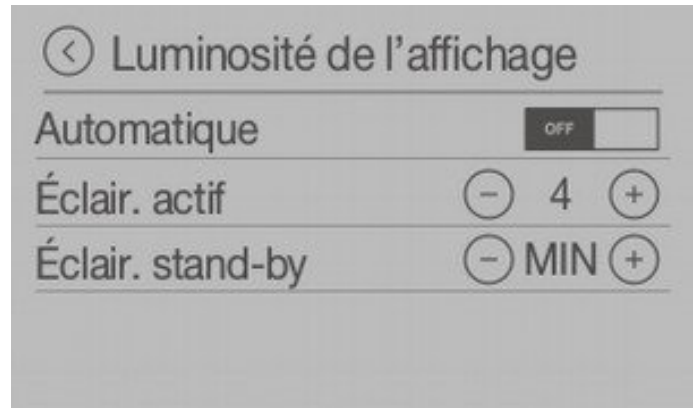

Paramètre « Mode stand-by » :

Il est possible de choisir l'affichage quand l'écran est en veille :

- Logo
- Heure
- Température ambiante (*)
- Thermostat (*)

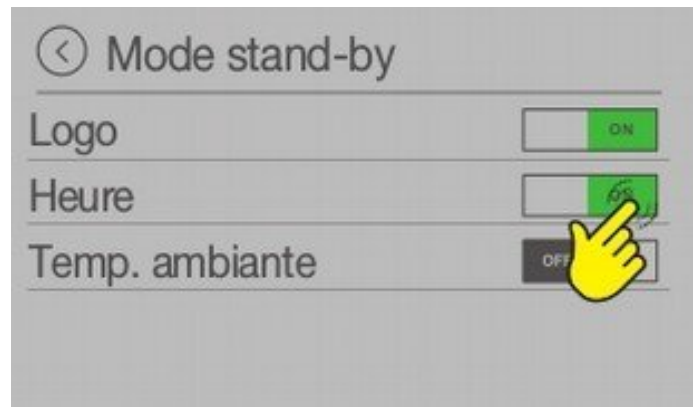

Exemple de pages qui s'alternent par cycle quand l'écran est en veille :

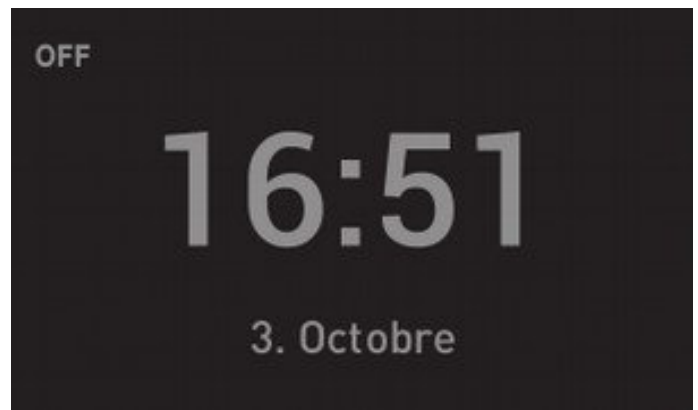
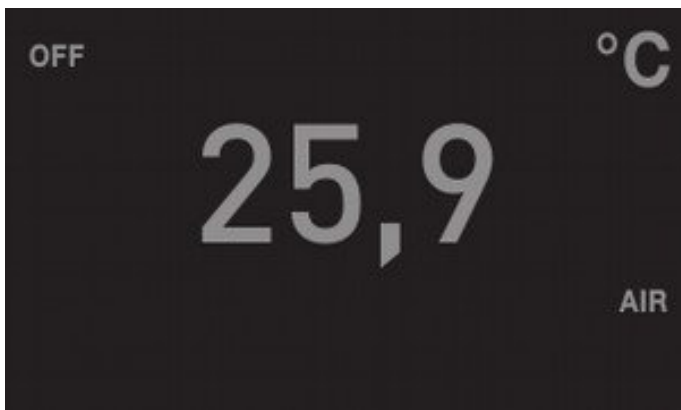

(*) Les options d'affichage en mode veille changent en fonction de la configuration choisie.



Attention : Il est possible de modifier les paramètres par défaut uniquement après avoir programmé la bonne configuration.

Paramètre « nettoyage écran » :

Paramètre pour effectuer le nettoyage de l'écran
Appuyer sur « START » : un compte-à-rebours démarre, le signal sonore BIP indique que l'écran est inactif et il est possible de procéder au nettoyage sans interférer avec ses fonctionnalités.
À la fin du compte à rebours, l'écran tactile redevient actif.

Paramètre «rotation écran » :

Utiliser cette fonction seulement au cas où il serait nécessaire de tourner l'écran.
Un message s'affiche pour confirmer le choix de rotation appuyer sur « oui » pour continuer



L'afficheur se remet à zéro pendant quelques secondes.

UNITÉ DE TEMPÉRATURE

Ce sous menu permet de modifier l'unité de température ambiante (°C vers °F)

Pour passer de °C à °F, appuyer sur ou sur
Appuyer sur pour confirmer.

HAUT PARLEUR

Pour modifier le niveau d'intensité du haut-parleur :
Appuyer sur et pour définir le niveau de volume souhaité (OFF, 1 ... 5).
Appuyer sur pour confirmer.

HEURES RÉSIDUELLES

Indique le nombre d'heures restant avant de faire intervenir la personne en charge de l'entretien de votre poêle. L'entretien est à réaliser toutes les 2.000h.

MENU INSTALLATEUR

Ce menu est protégé par un code et permet d'activer la fonction «thermostat externe». Lorsque cette fonction est activée, la sonde de température ambiante située à l'arrière du poêle est désactivée.

MENU DE SERVICE

Ce menu est protégé par un code et ne doit être utilisé que par des personnes maîtrisant parfaitement le poêle. Les modifications faites dans ce menu peuvent avoir des conséquences graves sur le fonctionnement et la sécurité de votre appareil.

VERROUILLAGE ÉCRAN

Lorsque vous sélectionnez ce sous-menu vous pouvez choisir le type de verrouillage d'écran voulu.

- * **OFF** : Verrouillage écran désactivé
- * **LOW** : Verrouillage écran partiel
- * **HI** : Verrouillage écran activé

LANGUE

Permet de choisir la langue souhaité

INFO

Permet d'afficher les informations relatives au système :

- * Modèle écran
- * Modèle poêle
- * Version logiciel



Danger :
Ce sous menu est protégé par un mot de passe réservé uniquement aux professionnels

Menu statistiques (STATS)

Ce menu permet d'afficher les statistiques suivantes :

- Une estimation de la consommation de granulé en kilogrammes
- La durée d'allumage
- La puissance moyenne produite
- La température ambiante moyenne



Pour réinitialiser les statistiques, appuyer sur l'icône 

Le message suivant apparaît, appuyer sur OUI

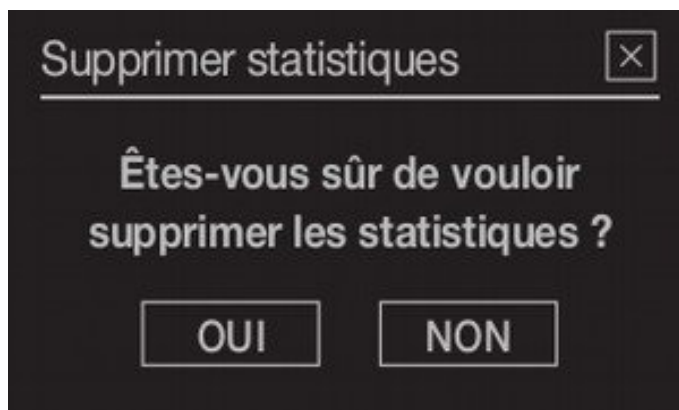

Suggestions

Ce menu sert à fournir de simples conseils sur le bon fonctionnement du produit.

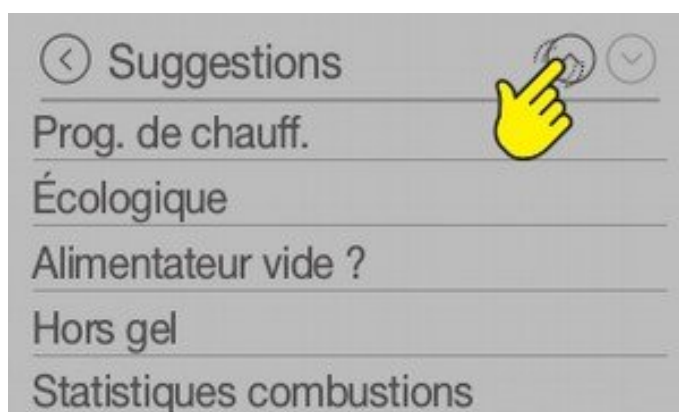
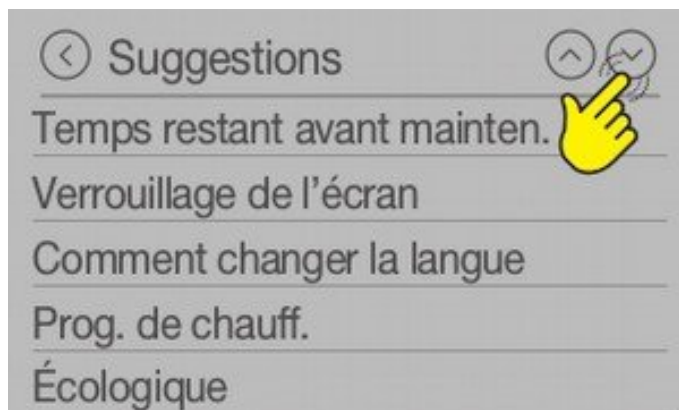
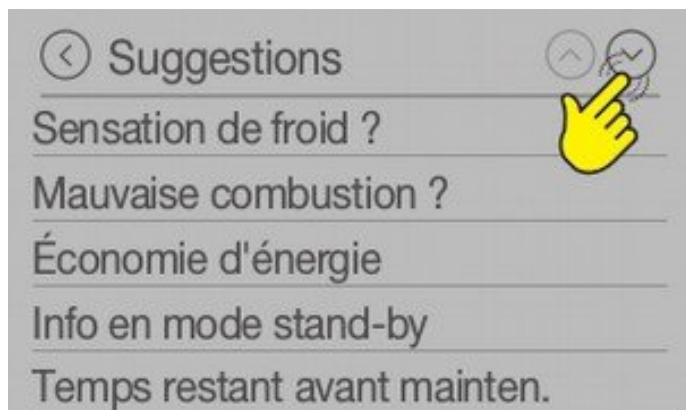

Cette fonction permet de programmer manuellement un allumage et une extinction différée de l'appareil.

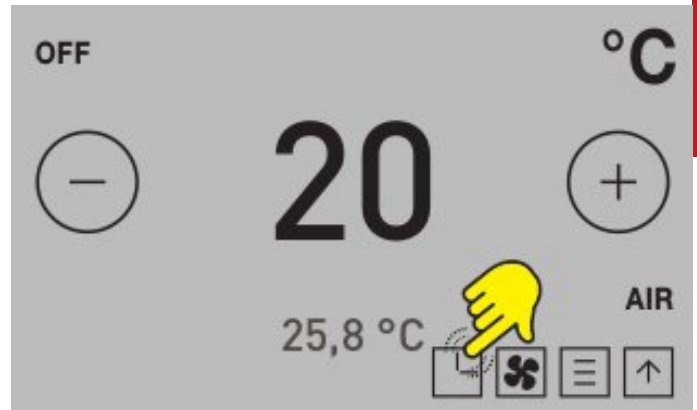

Quand l'appareil est éteint, il est possible de programmer l'allumage différé en sélectionnant une valeur comprise entre 30 minutes et 8 heures.



Quand l'appareil est en marche, il est également possible de programmer une extinction différée en sélectionnant une valeur comprise entre 30 minutes et 8 heures.



En cas d'anomalie de fonctionnement, une alarme sonore se déclenche et l'écran affiche la cause possible avec un code d'erreur qui lui est associé.

Les erreurs sont divisées en deux parties :

Alarmes: **E** erreurs bloquantes. L'appareil s'éteint. La cause du message d'alarme doit être résolue avant de rallumer l'appareil.

Pour revoir la description de l'alarme, appuyer sur l'icône **E**

Avant de procéder à un nouvel allumage, vérifier que :

- l'appareil a refroidi.
- la cause du message d'alarme est résolue.
- le creuset est propre sans aucun résidu de cendre ou pellet et qu'il soit correctement placé.
- la porte du poêle et du réservoir sont parfaitement fermées.



Cheminée sale
E102 - Causes probables : 1. Conduit de fumée, tube d'entrée d'air ou brasier sale. 2. Dispositif éteint manuellement avant la



Danger : En cas d'alarme «E108», il faut, avant de réinitialiser l'alarme, si nécessaire réactiver le thermostat à réarmement manuel situé au dos de l'appareil (à effectuer par le Centre d'Assistance Technique). Après ce point, il est possible de procéder à un autre allumage.

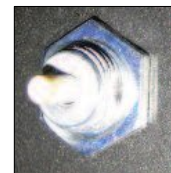

Avertissements: **!** simples avertissements qui ne bloquent pas le fonctionnement de l'appareil (mais le limitent dans certains cas). Ils se réinitialisent automatiquement une fois que la cause les ayant générés est éliminée ou qu'elle a disparu.

Pour revoir la description de l'avertissement, appuyer sur l'icône **!**



Niv. combustible bas
A001 - Avertissement niveau combustible faible, remplir le réservoir.

E001	Panneau de contrôle défectueux
E004	Coupure ou débranchement du câble de liaison carte électronique / panneau de contrôle / Module Wifi
E101	<ul style="list-style-type: none"> - Absence de granulés - Mauvaise qualité des granulés - Défaut de la résistance d'allumage - Creuset encrassé ou mal positionné
E102	<ul style="list-style-type: none"> - Encrassement du creuset - Alimentation en air de combustion bouchée - Encrassement ou problème sur les conduits de relevé de pression
E103	<ul style="list-style-type: none"> - Extracteur des fumées débranché ou HS - Blocage de l'extracteur des fumées
E104	<ul style="list-style-type: none"> - Coupure de courant - Grille de fond du creuset bloquée.
E105	Sonde de température réservoir défectueuse
E106	Sonde ambiante défectueuse
E107	Sonde de température réservoir défectueuse
E108	Surchauffe de l'appareil
E109	<ul style="list-style-type: none"> - Évacuation des fumées bouchée - Trappe réservoir ouverte - Porte de la chambre de combustion ouverte
E110	Sonde de température défectueuse
E111	Sonde de température de fumées défectueuse
E113	Surchauffe des fumées
E114	<ul style="list-style-type: none"> - Absence de granulés - Mauvaise qualité des granulés - Défaut de la résistance d'allumage - Creuset encrassé ou mal positionné
E115	Erreur générale
A001	Réservoir de granulés en cours d'épuisement
A002	Entretien complet à effectuer par un professionnel agréé
A004	Défaut pile mémoire
A005	Dysfonctionnement du capteur de vitesse de l'extracteur
A007	<ul style="list-style-type: none"> - Défaut du capteur de pression - Défaut carte électronique

Afin d'assurer un bon fonctionnement du poêle et garantir ses performances, il est nécessaire d'effectuer des entretiens réguliers.

Le poêle nécessite 2 types d'entretien :

- **Un entretien à réaliser par l'utilisateur.** Ce type de nettoyage est simple mais doit être fréquent (tous les jours ou tous les 2 à 3 jours en fonction de l'utilisation).
- **Un entretien à réaliser par un personnel qualifié.** Ce type de nettoyage est signalé sur le panneau de contrôle (1 à 2 fois par an en fonction de l'utilisation) .

Consignes générales pour les opérations d'entretien :

- Le poêle doit être éteint et doit être complètement froid avant toute intervention.
- L'alimentation électrique doit être débranchée.
- Utilisez un aspirateur adapté avec bidon aspire cendre.

Entretien utilisateur

Nettoyage de la chambre de combustion et du creuset :

- Ouvrez la porte foyer.
- Retirez les cendres de la chambre de combustion.
- Vérifiez l'état du creuset, les trous doivent être libres de cendre et d'imbrûlés. L'objectif est de permettre à l'air de combustion de pouvoir circuler correctement.
- Nettoyez le logement de la bougie.
- Retirez les cendres situées dans le logement du creuset.

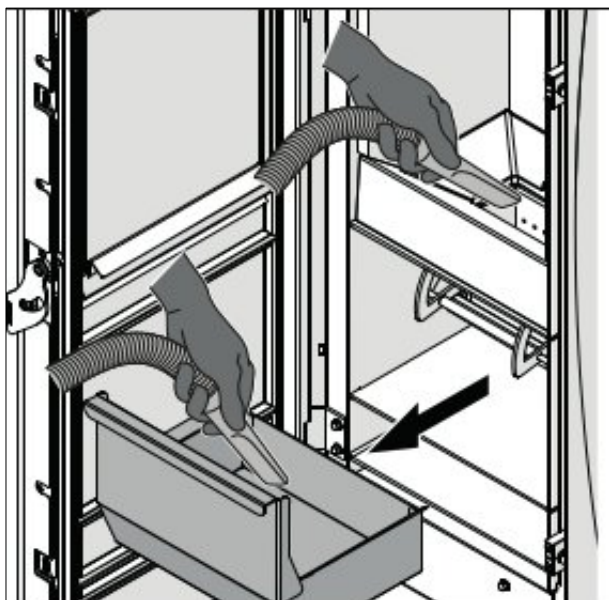

Nettoyage de la vitre

- Utilisez des produits spécifiques pour nettoyage des appareils de chauffage au bois.
- Mettez du produit uniquement sur la vitre (pas sur les joints ni sur le cadre de la porte).



Nettoyage des habillages

- Utilisez uniquement un chiffon sec et non abrasif.
- N'utilisez jamais de produit détergent..

Nettoyage du cendrier et du collecteur de fumées

- Ouvrez la porte du poêle.
- Retirez le cendrier.
- Videz les cendres dans un récipient adapté (incombustible et stocké à l'extérieur).
- Tous les deux mois ou lorsque nécessaire, nettoyez les 4 tubes d'échange dans la chambre de combustion à l'aide de la brosse flexible (schéma page suivante).
- Retirez les cendres du logement du cendrier.
- Remettez en place le cendrier.
- Vous pouvez adapter la fréquence des nettoyages en fonction des quantités de cendres que vous trouvez dans le logement.

Nettoyage du conduit de fumée

Votre conduit de fumées doit être nettoyé au moins 2 fois par an.

Un manque d'entretien du conduit peut avoir des conséquences graves : Mauvaise combustion, noircissement de la vitre, encrassement important du creuset et de la chambre de combustion, risque de départ de feu de conduit.

Entretien extraordinaire (toutes les 2000 heures de fonctionnement)

Cet entretien doit être effectué lorsque le panneau de contrôle du poêle affiche « ⚠ », entretien A002, temps de fonctionnement expiré, contacter le service d'assistance pour l'entretien.

Vous devez alors contacter votre installateur ou la personne en charge de l'entretien de votre poêle pour planifier une intervention dans les plus brefs délais.

Vous pouvez continuer à utiliser temporairement votre poêle.

Cette signalisation s'affichera tant que l'entretien ne sera pas réalisé.

Principaux points de l'entretien extraordinaire

- Nettoyage du «T» de pied de conduit et de la partie horizontale qui mène à l'extracteur.
- Vidange de la boîte à suie et nettoyage des pales de l'extracteur.
- Nettoyage de la conduite d'air primaire.
- Vérification du creuset.
- Nettoyage de la descente des fumées en fond de chambre de combustion.
- Nettoyage de la bougie d'allumage et de sa conduite.
- Nettoyage de la poussière des parties techniques.
- Inspection du fond de réservoir à granulés et de l'écluse rotative.
- Vérification des joints de la porte.
- Nettoyage capteur débit.
- Contrôle circuit de convection et d'air chaud s'il y a lieu.











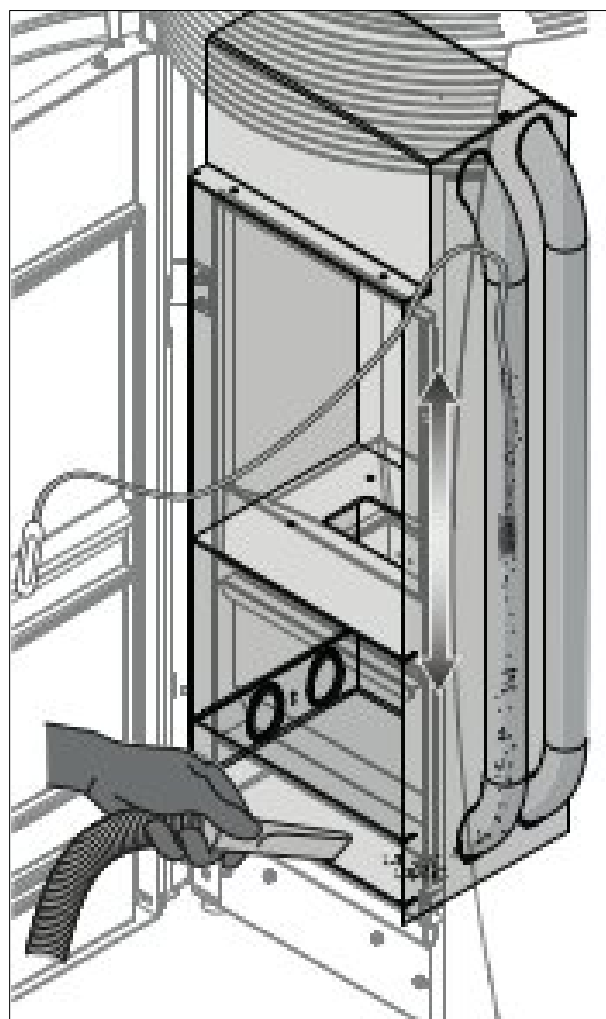

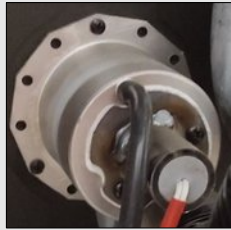

Tableau des pièces d'usures

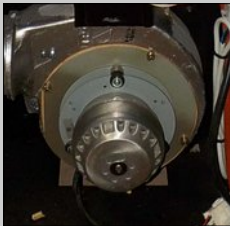
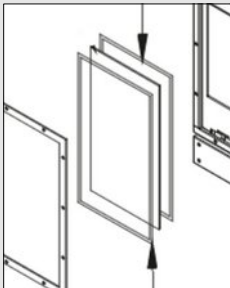
Le tableau suivant indique la fréquence de changement des pièces d'usure de nos poêles à granulés. Ces fréquences sont données à titre indicatif, la durée de vie de ces composants peut varier en fonction de l'installation, de l'utilisation et de l'entretien de l'appareil.

Pièces :	Remarques :	Vues :	Fréq. de Changement :	Références :
Joint de porte.	Assure l'étanchéité de la chambre de combustion. Évite les fuites de fumée et les entrées d'air parasite.		Tous les 4 ans ou dès que nécessaire.	Variable suivant les modèles.
Doublage intérieur en vermiculite.	Augmente l'isolation du foyer et participe aux performances de l'appareil.		Si endommagé.	Variable suivant les modèles.
Joint du réservoir à granulés.	Participe à l'étanchéité à l'air de l'appareil.		Si endommagé.	Variable suivant les modèles.
Joint de résistance.	Participe à l'étanchéité du circuit d'air comburant et au bon allumage.		A chaque remplacement de la résistance.	Variable suivant les modèles.
Joint de trappe d'entretien.	Permet l'étanchéité du circuit de fumée de l'appareil.		A chaque entretien.	Variable suivant les modèles.

Pièces :	Remarques :	Vues :	Fréq. de Changement :	Références :
Joint extracteur.	Permet l'étanchéité du circuit de fumée de l'appareil.		A chaque démontage du bloc moteur.	GFS895728350
Joint de vitre.	Assure l'étanchéité de la chambre de combustion. Évite les fuites de fumée et les entrées d'air parasite.		A chaque remplacement de vitre ou dès que nécessaire.	Variable suivant les modèles.
Joint circuit de fumée.	Placé sur le coude en sortie de l'extracteur des fumées ou sur la buse du poêle. Il permet l'étanchéité du circuit de fumée de l'appareil.		Tous les 3 ans ou dès que nécessaire.	GFS895717850
Filtres du capteur de débit.	Situés à l'extrémité des tubes de mesure du capteur de débit. Ils protègent le capteur des poussières pouvant être dans le circuit d'air comburant.		Nettoyage à tous les entretiens annuel par aspiration. Remplacement tous les 3 ans ou dès que nécessaire.	GFS892008330

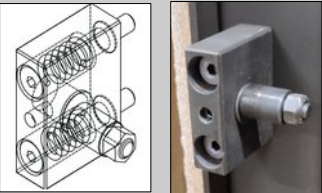
Pièces :	Remarques :	Vues :	Fréq. de Changement :	Références :
Bagues pallières de vis sans fin ou d'écluse à granulés.	Assure le calage de la vis sans fin ou de l'écluse lors de la rotation.		Tous les 5 ans ou dès que nécessaire.	GFS892005210
Mécanisme du creuset hors chambre de combustion.	Transmet le mouvement pour permettre le nettoyage du creuset.		A Chaque entretien annuel.	Lubrification et nettoyage.
Résistance d'allumage.	Permet l'allumage du poêle.		Dès que nécessaire.	Variable suivant les modèles.
Graissage du moto-réducteur.	Le moto-réducteur entraîne le système d'alimentation en granulés ou le système de nettoyage du creuset.		Tous les 3 ans ou dès que nécessaire.	Graisse pour engrenage et roulement. (lithium ou graphite).
Graissage des gonds de porte et des loquets.	Permet le maintien de la porte et l'étanchéité de la chambre de combustion. Élément de sécurité pour la décompression.		A chaque entretien annuel.	Graisse haute température (cuivre).

Recyclage et/ou élimination

En fin de vie votre appareil doit être recyclé en respectant les réglementations nationales, régionales et les consignes locales. Votre poêle est constitué de différents types de composants, ceux-ci se traitant différemment les uns des autres.

A : Revêtement extérieur, peut être en métal, verre ou en pierre.

B : les composants électriques et électroniques comme : les câbles, moteurs, ventilateurs, résistance d'allumage, capteurs, cartes électroniques, écran... doivent en particulier être triés et éliminés dans des centres autorisés à exercer cette activité, conformément à la directive DEEE 2012/19/UE

C : Structure métallique

D : Vitres de porte, verre de type vitrocéramique non recyclable.

E : Composants non recyclable, joints, tuyaux en caoutchouc, silicone ou fibres.

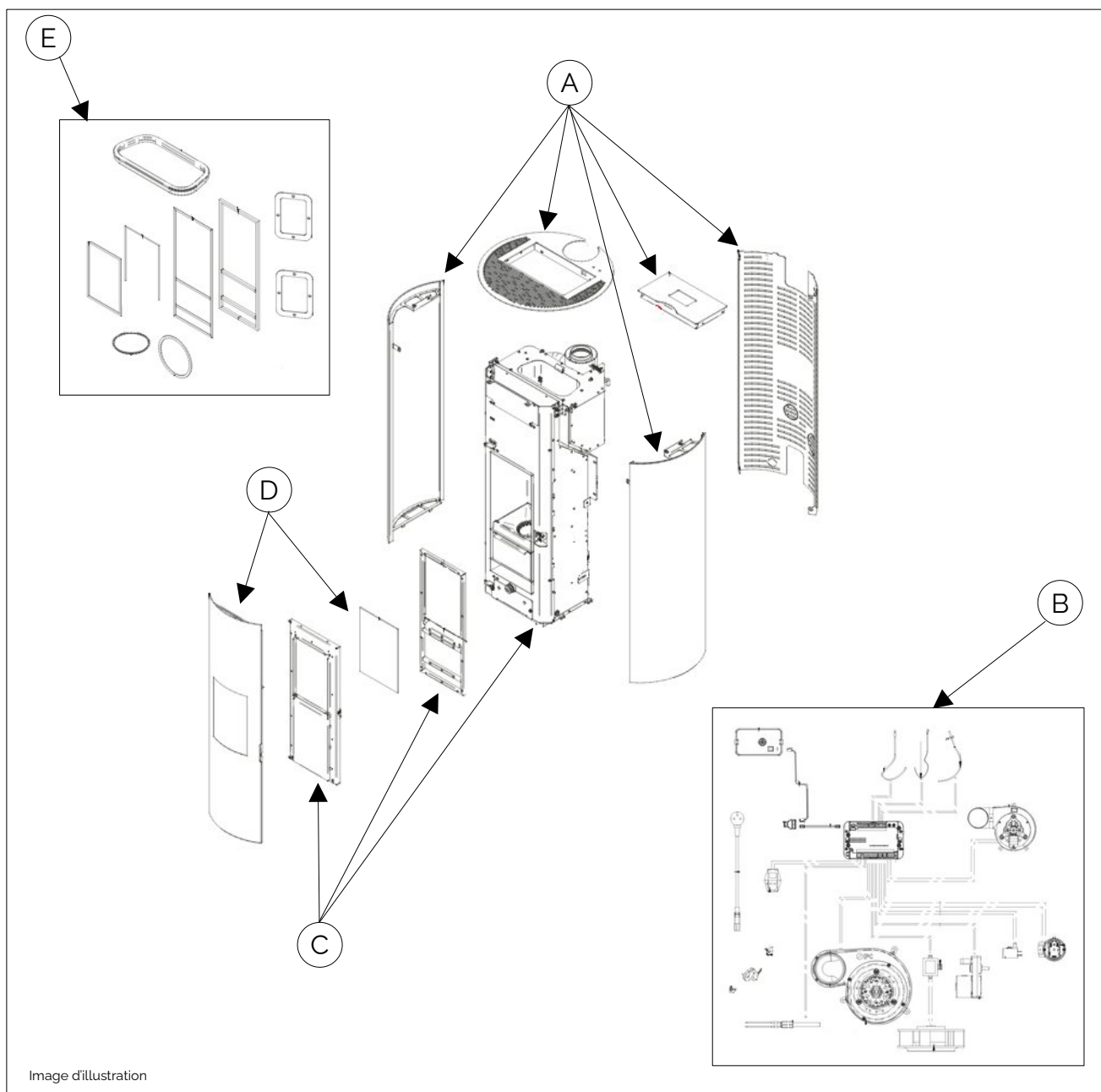

 **ENERG** Y IJA
енергия · ενεργεια IE IA

FF FONTE FLAMME **ALKO 12**

A++
A+
A
B
C
D
E
F
G

A+

 **12**
kW

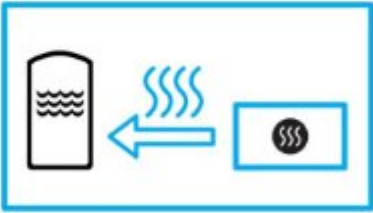

ENERGIA · ЕНЕРГИЯ · ΕΝΕΡΓΕΙΑ · ENERGIJA · ENERGY · ENERGIE · ENERGI

2015/1186

DÉCLARATION DE PERFORMANCE

Selon le règlement (UE) n° 305/2011

Nr. P00055699

FR

1	Code d'identification unique du produit-type	ALKO 12
2	Modèle et/ou n° de lot et/ou n° de série (Art. 11-4)	ALKO 12
3	Utilisation prévue du produit conformément aux spécifications techniques harmonisées correspondantes	Appareil de chauffage domestique alimenté au pellet de bois, sans production d'eau chaude
4	Nom ou marque enregistrée du fabricant (Art. 11-5)	- FONTE FLAMME - 34 Rue Pierre Boulanger Clermont Ferrand
5	Nom et adresse du mandataire (Art. 12-2)	
6	Système d'évaluation et contrôle de la constance de performance (Annexe 5)	System 3 - System 4
7	Laboratoire notifié	TÜV Rheinland Energy GmbH n° 2456
	Numéro du rapport d'essai (selon le System 3)	K37812025Z1/B2
8	Performance déclarée	
	Spécifications techniques harmonisées	EN 16510 2-6
	Caractéristiques essentielles	
	Sécurité en cas d'incendie Distance de sécurité aux matériaux combustibles	Distance minimum, en mm db=0 df=1500 dc=750 dr=50 ds=200 dl=1500 dp=800 s=0
	Hygiène, santé et environnement Émissions à la puissance thermique nominale CO _{nom} (13 % O ₂) 50 mg/Nm ³ NO _{xnom} (13 % O ₂) 99 mg/Nm ³ OGC _{nom} (13 % O ₂) 2 mg/Nm ³ PM _{nom} (13 % O ₂) 13 mg/Nm ³ Émissions à la puissance thermique partielle CO _{part} (13 % O ₂) 250 mg/Nm ³ NO _{xpart} (13 % O ₂) 92 mg/Nm ³ OGC _{part} (13 % O ₂) 5 mg/Nm ³ PM _{part} (13 % O ₂) 16 mg/Nm ³	Économie d'énergie et conservation de la chaleur Puissance thermique et efficacité énergétique à pleine puissance P _{nom} 12 kW η _{nom} 90 % Puissance thermique et efficacité énergétique à charge partielle P _{part} 2.8 kW η _{part} 90 % Efficacité du chauffage des locaux η _S 86 % EEI 127 Class A+ el _{SB} 0.002 kW el _{max} 0.075 kW el _{min} 0.012 kW
	Sécurité et accessibilité à l'usage Données d'installation sur un conduit à puissance thermique nominale T _{snom} 253 °C p _{nom} 12 Pa øf, g nom 5.9 g/s Données d'installation sur un conduit à puissance thermique partielle T _{spart} 127 °C p _{part} 10 Pa øf, g part 3.4 g/s Données de sécurité incendie pour installation sur conduit T _{class} 400	Utilisation durable des ressources naturelles NPD Résistance et stabilité mécaniques Capacité portante 0 kg
9	La performance du produit citée aux points 1 et 2 est conforme à la performance déclarée au point 8.	

Cette déclaration de performance est délivrée sous la responsabilité exclusive du fabricant cité au point 4.

Place, Date *Clermont-Ferrand, le 03 Juin 2025*

Signé au nom et pour le compte du fabricant par : *Paul Paillard P/O David LACNAIZE*



FONTE FLAMME
SAS au capital de 100 000 €
34, rue P. Boulanger - Z.I. du Brézet Est
63100 CLERMONT-FERRAND - FRANCE
Tél. 04 73 91 02 07 - Fax 04 73 91 01 31
N° Intracommunautaire FR 29 337 547 525
APE 2732 Z - Siret 337 547 525 00028

CONDITIONS DE GARANTIE DES APPAREILS FONTE FLAMME

Les appareils neufs sont garantis contre tout vice de fabrication ou défaut de matière reconnu par nos services, à l'exclusion des accessoires, à compter de la date de livraison chez le revendeur et pendant la durée indiquée pour chaque produit plus 1 mois pour couvrir le délai de pose.

MODÈLE	DURÉE DE GARANTIE
Foyers fonte Vision Fonte Flamme	7 ans
Inserts aciers Dik Geurts	5 ans
Habillages et cadres de cheminées Fonte Flamme	2 ans
Poêles contemporains Fonte Flamme et Novaline (corps du poêle)	5 ans
Poêles fonte CB / MF 44 - 55 64 - 78 Dru	7 ans
Poêles Loft acier Dik Geurts	5 ans
Poêles à granulés Fonte Flamme	2 ans

La garantie n'est valable que si l'appareil est installé et utilisé conformément aux recommandations incluses dans la notice, conformément aux réglementations en vigueur, et notamment en fonction du type d'appareil :

- Conformément à la norme française NF DTU 24-1 P1.
- Conformément à la norme française NF DTU 24-2 .
- Conformément au DTA.
- Avec un combustible de qualité suffisante (voir le chapitre «Combustible»).

La garantie consiste au remplacement des pièces reconnues défectueuses par nos services, dans des conditions normales d'utilisation, et à l'exclusion de toute autre indemnité.

Le remplacement de pièces ne peut pas avoir pour effet le prolongement de la garantie.

Les frais de transport, les frais de main d'œuvre, de dépose et de pose, ainsi que les frais d'immobilisation sont à la charge de l'acquéreur.

Un contrôle sévère des pièces est opéré en usine afin de vous offrir un produit de qualité. Néanmoins, de légères différences peuvent se présenter, sans pour cela nuire à la présentation et à l'efficacité du produit.

Les pièces en contact direct avec la flamme (dites pièces d'usure telles que : réfractaires, revêtement en fonte ou en acier, joints de porte et de vitre, vitres, bougie d'allumage, etc.) sont garanties 6 mois contre tout défaut de fabrication.

Les défauts sur les vitres, ou les éléments décoratifs tels que la peinture, les pierres, la céramique, le verre ne sont couverts uniquement que s'ils sont signalés au service après-vente dans un délai de 15 jours après la livraison du poêle.

Pour le recours à la garantie, la présentation de la preuve d'achat est impérative.

Le non respect des instructions et recommandations de ce manuel a pour effet l'annulation immédiate de la garantie.

Avertissement : toute modification non autorisée apportée sur l'appareil est interdite et annulerait la présente garantie. N'utilisez que des pièces de rechange préconisées par le fabricant. **Ne pas faire fonctionner l'appareil sans déflecteur ou sans trappe de ramonage au risque de le détruire par surchauffe.**

Attention !

Pour toute commande de pièces de rechange, indiquez le N° de série inscrit sur la plaque signalétique de l'appareil.

BON DE GARANTIE

Date d'achat

Nom et Type du poêle

.....

N° de série

.....

Cachet du revendeur



Fiche de produit (EU) 2015/1186

Marque	Fonte Flamme
Modèles	ALKO 12
Classe d'Efficacité Énergétique	A+
Puissance thermique nominale (kW)	12
Puissance thermique indirecte (kW)	0
Indice d'Efficacité Énergétique	127
Rendement utile à la puissance thermique nominale	90 %
Rendement utile à la puissance thermique minimale	90 %
Précautions particulières pour le montage, l'installation et l'entretien	Voir la notice

www fonte-flamme.com – E-mail : contact@ fonte-flamme.com – Tel. +33 (0)4 73 91 02 07 – Fax +33 (0)4 73 91 01 31
 FONTE FLAMME – 34 rue Pierre Boulanger – Z.I du Brezet-Est – 63100 CLERMONT-FERRAND – FRANCE
 SAS au capital de 100 000 Euros – RCS 337 547 525 Clermont-Ferrand – N° tva intracommunautaire : FR 29 337 547 525 – Code APE : 2752z